

INSTALLATION GUIDE

Affinity Series

Geothermal Hydronic Heat Pump



60Hz / R-454B

IGT1-0014Y

General Installation Information.....	2
Refrigeration Detection and Mitigation	4
Serial Plate.....	8
Dimensional Data.....	9
Physical Data	10
Installation	11
Water Quality	12
Field Connected Water Piping.....	13
Potable Water Systems	16
Electrical Information.....	18
Converting to Dedicated Cooling Unit.....	20
Reference Calculations, Legend.....	21
Unit Startup.....	22
Refrigerant Removal and Evacuation	23
Charging Procedures.....	23
Refrigerant Recovery.....	24
Refrigeration Cycle Analysis.....	25
Revision Guide	27

WARNING

WARNING: Before performing service or maintenance operations on the system, turn off main power switches to the unit. Electrical shock could cause serious personal injury.

WARNING: All products are designed, tested, and manufactured to comply with the latest publicly released and available edition of UL 60335-2-40 for electrical safety certification. All field electrical connections must follow the National Electrical Code (NEC) guide standards and / or any local codes that may be applicable for the installation.

WARNING: Only factory authorized personnel are approved for startup, check test and commissioning of this unit.

INSTALLER: Please take the time to read and understand these instructions prior to any installation. Installer must give a copy of this manual to the owner.

For the User

WARNING

This appliance is not intended for use by persons (including children) with reduced physical, sensory, or mental capabilities, or lack of experience and knowledge, unless they have been given supervision or instruction concerning use of the appliance by a person responsible for their safety.

Children should be supervised to ensure that they do not play with the appliance.

Keep this manual in a safe place in order to provide your serviceman with necessary information.

NOTICE

NOTICE: To avoid equipment damage, do not leave the system filled in a building without heat during cold weather, unless adequate freeze protection levels of antifreeze are used. Heat exchangers do not fully drain and will freeze unless protected, causing permanent damage.

Definition of Warnings and Symbols

DANGER	Indicates a situation that results in death or serious injury.
WARNING	Indicates a situation that could result in death or serious injury.
CAUTION	Indicates a situation that could result in minor or moderate injury.
NOTICE	Indicates a situation that could result in equipment or property damage.



Conforms To UL STDS 60335-1 & 60335-2-40
Certified To CSA STDS C22.2 # 60335-1 & 60335-2-40

Intertek

General Installation Information

NOTICE: Do not store or install units in corrosive environments or in locations subject to temperature or humidity extremes. Corrosive conditions and high temperature or humidity can significantly reduce performance, reliability, and service life.

NOTICE: A minimum of 24 in. clearance should be allowed for access to front access panel.

NOTICE: To avoid equipment damage, DO NOT use these units as a source of heating or cooling during the construction process. The mechanical components and filters can quickly become clogged with construction dirt and debris, which may cause system damage and void product warranty.

For the Installer

If you are NOT sure how to install or operate the unit, contact your dealer.

Installing and servicing air conditioning and heating equipment can be hazardous due to system pressure and electrical components. Only trained and qualified service personnel should install, repair or service heating and air conditioning equipment. When working on heating and air conditioning equipment, observe precautions in the literature, tags and labels attached to the unit and other safety precautions that may apply.

This manual contains specific information about the required qualification of the working personnel for maintenance, service and repair operations. Every working procedure that affects safety means shall only be carried out by competent persons.

Examples for such working procedures are:

- breaking into the refrigerating circuit;
- opening of sealed components or ventilated enclosures.

Follow all safety codes. Wear safety glasses and work gloves. Use quenching cloth for brazing operations. Have fire extinguisher available for all brazing operations. Follow all procedures to remain in compliance with national gas regulations.

Prior to beginning work on systems containing FLAMMABLE REFRIGERANTS, safety checks are necessary to ensure that the risk of ignition is minimized. Work shall be undertaken under a controlled procedure so as to minimise the risk of a flammable gas or vapor being present while the work is being performed. All maintenance staff and others working in the local area shall be instructed on the nature of work being carried out. Work in confined spaces shall be avoided.

The area shall be checked with an appropriate refrigerant detector prior to and during work, to ensure the technician is aware of potentially toxic or flammable atmospheres. Ensure that the leak detection equipment being used is suitable for use with all applicable refrigerants, i.e. non-sparking, adequately sealed or intrinsically safe.

If any hot work is to be conducted on the refrigerating equipment or any associated parts, appropriate fire extinguishing equipment shall be available to hand. Have a dry powder or CO2 fire extinguisher adjacent to the charging area.

No person carrying out work in relation to a REFRIGERATING SYSTEM which involves exposing any pipe work shall use any

sources of ignition in such a manner that it may lead to the risk of fire or explosion. All possible ignition sources, including cigarette smoking, should be kept sufficiently far away from the site of installation, repairing, removing and disposal, during which refrigerant can possibly be released to the surrounding space. Prior to work taking place, the area around the equipment is to be surveyed to make sure that there are no flammable hazards or ignition risks. "No Smoking" signs shall be displayed.

Where electrical components are being changed, they shall be fit for the purpose and to the correct specification. At all times the manufacturer's maintenance and service guidelines shall be followed. If in doubt, consult the manufacturer's technical department for assistance.

The following checks shall be applied to installations using FLAMMABLE REFRIGERANTS:

- the actual REFRIGERANT CHARGE is in accordance with the room size within which the refrigerant containing parts are installed;
- the ventilation machinery and outlets are operating adequately and are not obstructed;
- if an indirect refrigerating circuit is being used, the secondary circuit shall be checked for the presence of refrigerant;
- marking to the equipment continues to be visible and legible. Markings and signs that are illegible shall be corrected;
- refrigerating pipe or components are installed in a position where they are unlikely to be exposed to any substance which may corrode refrigerant containing components, unless the components are constructed of materials which are inherently resistant to being corroded or are suitably protected against being so corroded.

WARNING

If the appliance locks out on E5: FREEZE PROTECTION FP1. The appliance must set for 5 hours before being restarted.

Instructions for Equipment Using R-454B Refrigerant

WARNING

- **Do NOT pierce or burn**
- **Do NOT use means to accelerate the defrosting process or to clean the equipment, other than those recommended by the manufacturer**
- **Be aware that refrigerants may not contain an odor**

WARNING

- **the Appliance should be stored so as to prevent mechanical damage and in a well ventilated room without continuously operating ignition sources (example: open flames, an operating gas appliance or an operating electric heater) and the room size should be as specified (see "Determination of Minimum Floor Area.")**

General Installation Information

WARNING

Ventilated Area: ensure that the area is in the open or that it is adequately ventilated before breaking into the system of conducting any hot work. A degree of ventilation should continue during the period that the work is carried out. The ventilation should safely disperse any released refrigerant and preferably expel it. Keep ventilation area clear of obstructions!

WARNING

Do NOT use potential sources of ignition in searching for or detection of refrigerant leaks. A halide torch (or any other detector using a naked flame) shall not be used.

The following leak detection methods are deemed acceptable for all refrigerant systems. Electronic leak detectors may be used to detect refrigerant leaks but, in the case of FLAMMABLE REFRIGERANTS, the sensitivity may not be adequate, or may need re-calibration. (Detection equipment shall be calibrated in a refrigerant-free area.) Ensure that the detector is not a potential source of ignition and is suitable for the refrigerant used. Leak detection equipment shall be set at a percentage of the LFL. of the refrigerant and shall be calibrated to the refrigerant employed, and the appropriate percentage of gas (25% maximum) is confirmed. Leak detection fluids are also suitable for use with most refrigerants but the use of detergents containing chlorine shall be avoided as the chlorine may react with the refrigerant and corrode the copper pipe-work. NOTE Examples of leak detection fluids are bubble method, fluorescent method agents If a leak is suspected, all naked flames shall be removed/extinguished. If a leakage of refrigerant is found which requires brazing, all of the refrigerant shall be recovered from the system, or isolated (by means of shut off valves) in a part of the system remote from the leak. Removal of refrigerant shall follow the procedure outlined in this manual.

Installation Site

This equipment has been evaluated to be installed up to a maximum altitude of 3000m (9843ft) and should not be installed at an altitude greater than 3000m. For installation only in locations not accessible to the general public.

WARNING

For appliances using A2L refrigerants connected via an air duct system to one or more rooms, only auxiliary devices approved by the appliance manufacturer or declared suitable with the refrigerant shall be installed in connecting ductwork. The manufacturer shall list in the instructions all approved auxiliary devices by manufacturer and model number for use with the specific appliance, if those devices have a potential to become an ignition source.

Installation Space Requirements

NOTE: Equipment with refrigerant charge less than 62 oz does not require have a minimum floor area requirement and does not require a refrigerant leak detection sensor. The sensor might be added as a feature.

WARNING

Equipment containing R-454B refrigerant shall be installed, operated, and stored in a room with floor area larger than the area defined in the “Minimum Floor Area” chart based on the total refrigerant charge in the system. This requirement applies to indoor equipment with or without a factory refrigerant leakage sensor.

CAUTION

This equipment requires connections to a water supply. See the “Water Quality Guidelines” section of this manual for more information on the quality of water required for this operation. If a potable water source is used for this equipment’s water supply, the source water supply shall be protected against back siphonage by the equipment.

WARNING

This equipment comes with a factory installed Refrigerant Detection Device which is capable of determining it’s specified end-of-life and replacement instructions. Refrigerant sensors for refrigerant detection systems shall only be replaced with sensors specified by the appliance manufacture.

WARNING

Take sufficient precautions in case of refrigerant leakage. If refrigerant gas leaks, ventilate the area immediately.
POSSIBLE RISKS: Excessive refrigerant concentrations in a closed room can lead to oxygen deficiency

WARNING

ALWAYS recover the refrigerant. Do NOT release them directly into the environment. Follow handling instructions carefully in compliance with national regulations.

General Installation Information: Refrigerant Detection and Mitigation



WARNING

Check that cabling will not be subject to wear, corrosion, excessive pressure, vibration, sharp edges or any other adverse environmental effects. The check shall also take into account the effects of aging or continual vibration from sources such as compressors or fans.

Determination of Minimum Floor Area

Determine the total refrigerant charge in the system. In packaged heat pump systems, the factory charge should be the total charge for the system and there should be no reason for adding charge in the field. The equipment serial plate and unit physical data table should serve as reference for the total charge. Heat pumps with a refrigerant charge over 62 oz come with a refrigerant mitigation system factory installed.

The O24 and O48 heat pumps do not require refrigerant mitigation so no A_{min} calculation is required. The O60 heat pump is over 62 ounces so refrigeration mitigation is required and the unit is equipped with the refrigerant mitigation system factory installed. The minimum room area for the O60 can be calculated by using the tables in the Refrigerant and Mitigation section.

When the location of the installation is above 1969 ft (600m), the Altitude Adjustment Factor in the table is needed to calculate the minimum room size”.

Example: For instance, if you are installing a O60 unit. If your elevation is 5249 ft (1600m) your area factor would be 1.12. If your charge weight is 82oz (2.353kg) at a floor height installation. The A_{min} would be 440.9 square Ft or (41.0 square meters). Take 440.9 square Ft X 1.12 for a new A_{min} of 493.8 square feet (45.9 square meters).

H_{alt}		AF
meter	ft	
0	0	1.00
200	656	1.00
400	1312	1.00
600	1968	1.00
800	2624	1.02
1000	3280	1.05
1200	3937	1.07
1400	4593	1.10
1600	5249	1.12
1800	5905	1.15
2000	6561	1.18
2200	7217	1.21
2400	7874	1.25
2600	8530	1.28
2800	9186	1.32
3000	9842	1.36
3200	Not recommended	

General Installation Information: Refrigerant Detection and Mitigation

Equipment containing R-454B refrigerant shall be installed, operated, and stored in a room with floor area larger than the area defined in the A_{min} "Minimum Floor Area" chart based on the total refrigerant charge in the system per UL60335-2-40. This requirement applies to indoor equipment with or without a factory refrigerant leakage sensor.

Use the flow chart below to determine how the unit is to be installed. When multiple heat pumps are installed in the in the same room, the heat pump with the largest refrigerant charge shall be used.

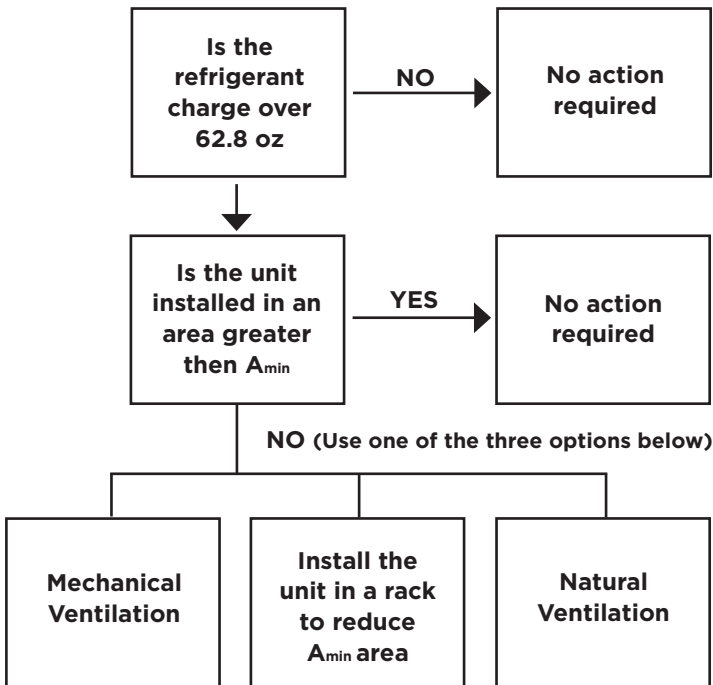

Use Table 1 to determine the minimum floor area, A_{min} . The equipment must be installed with a minimum floor area equal to or larger than the area listed in the chart based on the total refrigerant charge of that system. If the area is not large enough, you must move to the next step for additional installation requirements.

Model	Configuration	H_o			Charge		A_{min}	
		in	ft	m	lbm	oz	ft2	m2
060	Horizontal Floor	26.2	2.2	0.7	5.1	82	440.9	41.0

Table 1

Natural Ventilation

When the opening for connected rooms or natural ventilation are required, the following conditions shall be applied. The total area of the space in which the heat pump is installed and the adjacent space(s) which is connected by natural ventilation shall have a room area greater than A_{min} in table 1. Any v_{min} is the minimum opening size for the natural vent opening. If the combined area is not large enough, you must move to the next step for additional installation requirements.

Note: Natural ventilation to the outdoors is not acceptable.

- The area of any opening above 11.8 inches (300mm) from the floor shall not be considered in determining compliance with Av_{min} .
- At least 50% of the required opening area Av_{min} shall be below 7.8 inches (200mm) from the floor.
- The bottom of the lowest openings shall not be higher than the point of release when the unit is installed and not more than 3.9 inches (100mm) from the floor.
- Openings are permanent openings which cannot be closed.
- For openings extending to the floor, the height shall not be less than 0.78 inches (20mm) above the surface of the floor covering.
- A second higher opening shall be provided. The total size of the second opening shall not be less than 50% of minimum opening area for Av_{min} and shall be at least 3.4 feet (1.5 m) above the floor. Note: The requirement for the second opening can be met by drop ceilings, ventilation ducts, or similar arrangements that provide an airflow path between the connected rooms.

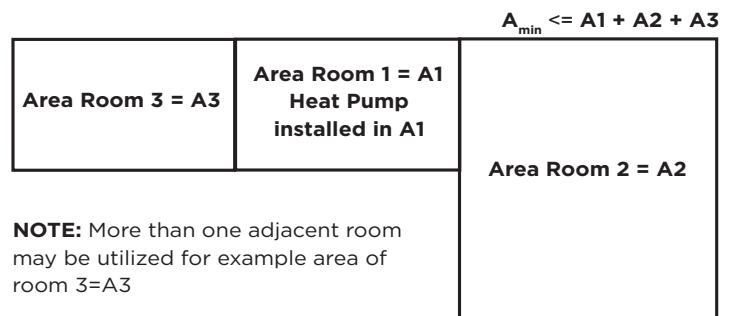
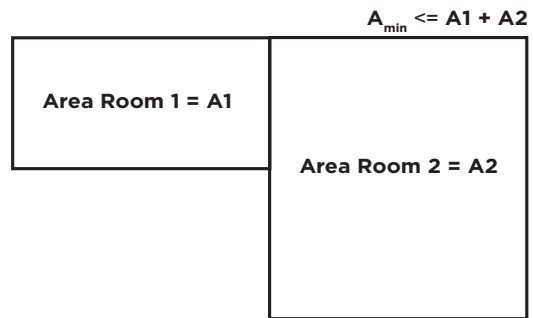

NOTE: More than one adjacent room may be utilized for example area of room 3=A3

General Installation Information: Refrigerant Detection and Mitigation

Model	Configuration	H _o			A _{nvmin}		A _{min}	
		in	ft	m	ft2	m2	ft2	m2
060	Horizontal Floor	26.2	2.2	0.7	0.2	0.0	440.9	41.0
	Horizontal Floor +2 Ft	50.2	4.2	1.3	0.1	0.0	120.1	11.2
	Horizontal Floor +4 Ft	74.2	6.2	1.9	0.1	0.0	55.0	5.1

Rack Installation

The unit can be mounted in a rack to get it off of the floor. As you can see in table 1, as the mounting height of the unit goes up the A_{min} goes down. Rack must be adequately designed to handle the weight of the unit(s). The rack installation can be used with the natural ventilation option mentioned as well.

Mechanical Ventilation

If a permanent vent is used to exhaust air from A1 to EA_{min}, Q_{min}, the minimum volumetric flow of air is provided in Table 1. The fan is field supplied and installed. The fan must be wired off of the ASB per the wiring diagram to turn on the blower when the leak detection sensor is activated.

- For mechanical ventilation the lower edge of openings extracting air from the room shall not be more than 3.9 inches (100mm) above the floor.
- The opening supplying makeup air to the room shall be located such that the supplied makeup air mixes with the leaked refrigerant.
- When makeup air is supplied from the same space where the ventilation air extracted from the space is discharged, ventilation air discharge openings shall be separated by a sufficient distance, not more than 9.8 feet (3m), from the makeup air intake opening to prevent re-circulation to the space.

Model	Configuration	H _o			Air Flow		EA _{min}		A	
		in	ft	m	CFM	m3/h	ft2	m2	ft2	m2
060	Horizontal Floor	26.2	2.2	0.7	90	154	100	9.3	88.2	8.2
	Horizontal Floor +2 Ft	50.2	4.2	1.3	113	193	126	11.7	24.0	2.2
	Horizontal Floor +4 Ft	74.2	6.2	1.9	122	207	135	12.5	11.0	1.0

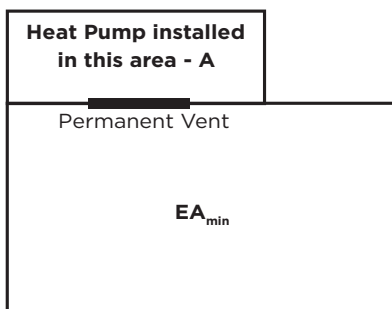

General Installation Information: Refrigerant Detection and Mitigation

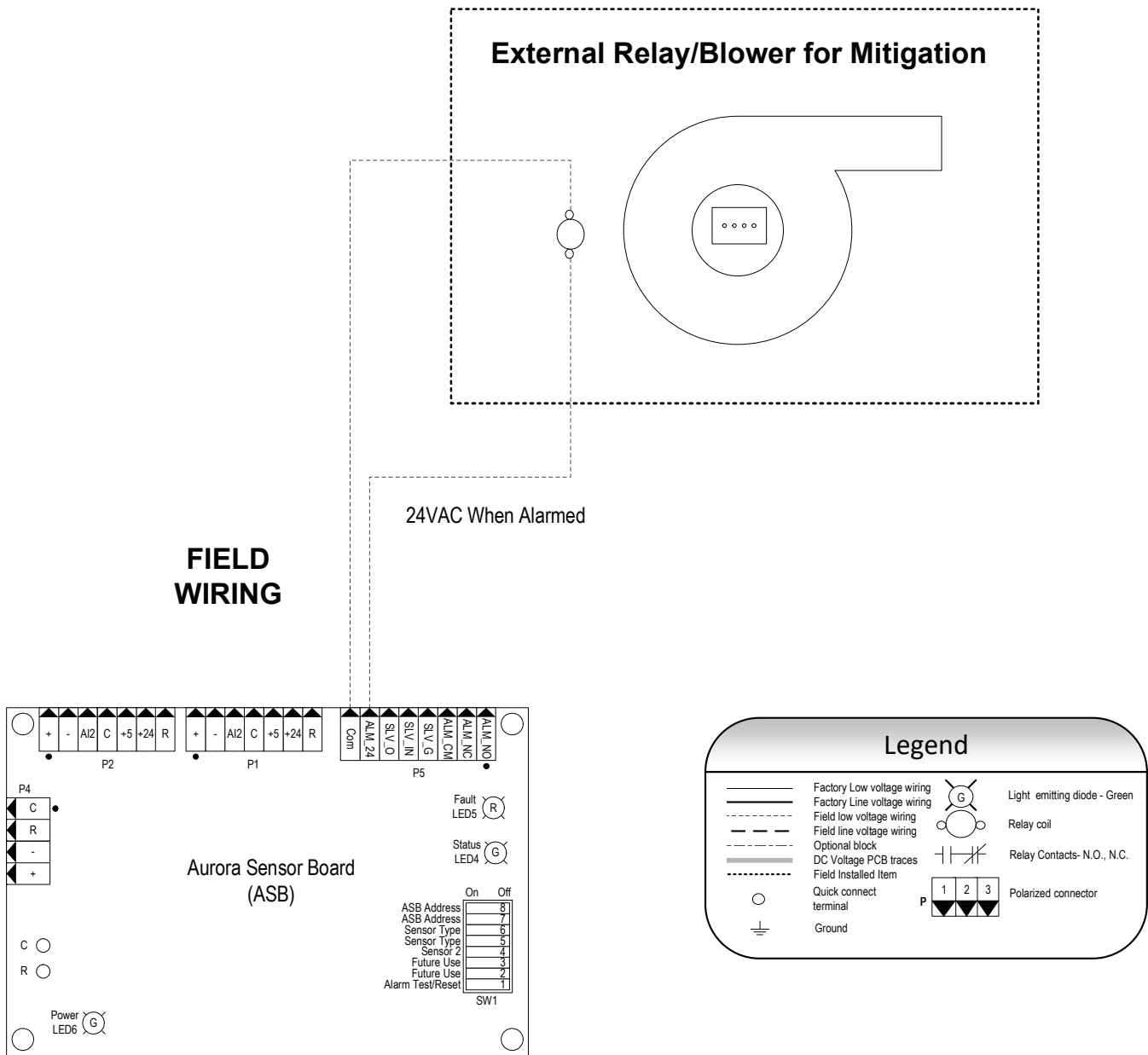
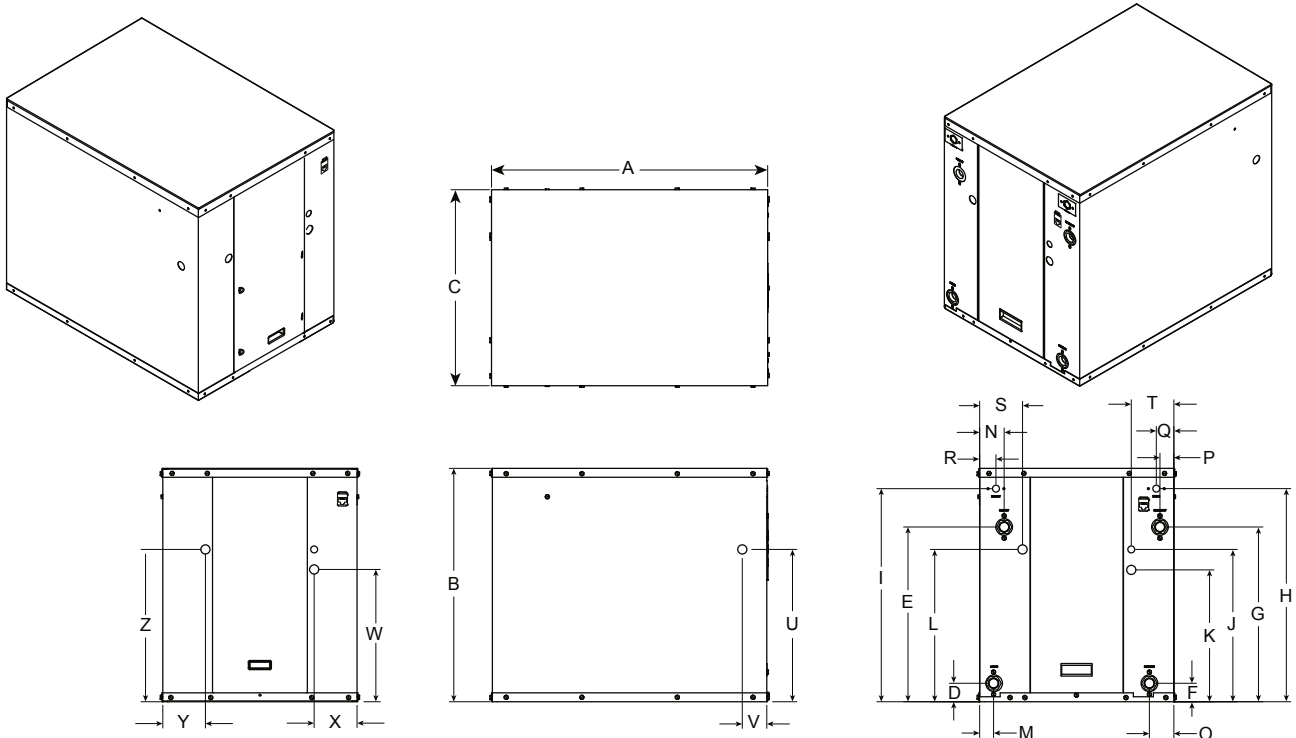

Figure C: Refrigeration Detection and Mitigation Wiring Example

Dimensional Data



2/15/16

Model	Overall Cabinet			Water Connections									Electrical Knockouts			
	A	B	C	D	E	F	G	H	I				J 1/2" cond	K 3/4" cond	L 3/4" cond	
	Depth	Height	Width	Load Liquid In	Load Liquid Out	Source Liquid In	Source Liquid Out	HWG In	HWG Out	Load Water FPT	Source Water FPT	HWG Water FPT	Low Voltage	Ext Pump	Power Supply	
024	in.	23.5	26.1	19.5	10.0	22.2	10.0	22.2	-	-	1"	1"	-	16.0	14.2	14.2
	cm.	59.7	66.3	49.5	25.4	56.4	25.4	56.4	-	-	25.4	25.4	-	40.6	36.1	36.1
048	in.	31.0	26.2	22.0	2.2	20.6	2.2	20.6	23.9	23.9	1-1/4"	1-1/4"	1/2"	17.1	14.8	17.1
	cm.	78.7	66.5	55.9	5.6	52.3	5.6	52.3	60.7	60.7	31.8	31.8	12.7	43.4	37.6	43.4
060	in.	31.0	26.2	22.0	2.4	23.0	2.4	23.0	20.6	20.6	1-1/4"	1-1/4"	1/2"	17.1	14.8	17.1
	cm.	78.7	66.5	55.9	6.1	58.4	6.1	58.4	52.3	52.3	31.8	31.8	12.7	43.4	37.6	43.4

Model	Water Connections										Electrical Knockouts				
	M	N	O	P	Q	R	S	T	U	V	W	X	Y	Z	
	Load Liquid In	Load Liquid Out	Source Liquid In	Source Liquid Out	HWG In	HWG Out	Power Supply	Low Voltage	Side Power Supply	Side Power Supply	Ext Pump	Ext Pump	Power Supply	Power Supply	
024	in.	2.4	2.4	2.4	2.4	-	-	3.5	2.9	14.9	2.6	2.1	1.8	2.9	4.1
	cm.	6.1	6.1	6.1	6.1	-	-	8.9	7.4	37.8	6.6	5.3	4.4	7.4	10.4
048	in.	1.8	3.6	3.6	1.8	2.1	1.8	4.8	4.8	17.1	2.8	14.9	4.8	4.8	17.1
	cm.	4.6	9.1	9.1	4.6	5.3	4.6	12.2	12.2	43.4	7.1	37.8	12.2	12.2	43.4
060	in.	1.8	4.0	4.0	1.8	4.2	1.4	4.8	4.8	17.1	2.8	14.9	4.8	4.8	17.1
	cm.	4.6	10.2	10.2	4.6	10.7	3.6	12.2	12.2	43.4	7.1	37.8	12.2	12.2	43.4

Note: Plastic front panel extends 1.4" (3.56 cm) beyond front of cabinet.

07/16/24

Physical Data

Model	024	024 Heating	048	060
Compressor (1 each)	Scroll			
Factory Charge R410a, oz [kg]	46.0 [1.30]	42.0 [1.19]	62 [1.76]	82 [2.32]
Coax & Piping Water Volume - gal [l]	.89 [3.38]	.89 [3.38]	1.4 [5.25]	1.6 [6.13]
Weight - Operating, lb [kg]	225 [102.1]	225 [102.1]	325 [147.4]	345 [156.5]
Weight - Packaged, lb [kg]	247 [112.0]	247 [112.0]	340 [154.2]	360 [163.3]

Installation Information

Safety Considerations

Installing and servicing air conditioning and heating equipment can be hazardous due to system pressure and electrical components. Only trained and qualified service personnel should install, repair or service heating and air conditioning equipment. When working on heating and air conditioning equipment, observe precautions in the literature, tags and labels attached to the unit and other safety precautions that may apply.

Follow all safety codes. Wear safety glasses and work gloves. Use quenching cloth for brazing operations. Have fire extinguisher available for all brazing operations.

NOTE: Before installing, check voltage of unit(s) to ensure proper voltage.



WARNING: Before performing service or maintenance operations on the system, turn off main power switches to the unit. Electrical shock could cause serious personal injury.

Process Water Applications

For process water applications, it is recommended that a secondary load heat exchanger be installed to prevent corrosion to the unit's primary coaxial coil. In situations where scaling could be heavy or where biological growth such as iron bacteria will be present, a closed loop system is recommended. Over a period of time, ground water unit heat exchanger coils may lose heat exchange capability due to a buildup of mineral deposits. These can be cleaned only by a qualified service mechanic as special pumping equipment and solutions are required. Never use flexible hoses with a smaller inside diameter than that of water connections.

Moving and Storage

Move units in the normal "Up" orientation as indicated by the labels on the unit packaging. When the equipment is received, all items should be carefully checked against the bill of lading to ensure that all crates and cartons have been received in good condition. Examine units for shipping damage, removing unit packaging if necessary to properly inspect unit. Units in question should also be internally inspected. If any damage is observed, the carrier should make the proper notation on delivery receipt acknowledging the damage. Units are to be stored in a location that provides adequate protection from dirt, debris and moisture.



WARNING: To avoid equipment damage, do not leave the system filled in a building without heat during cold weather, unless adequate freeze protection levels of antifreeze are used. Heat exchangers do not fully drain and will freeze unless protected, causing permanent damage.

Unit Location

Provide sufficient room to make water and electrical connections. If the unit is located in a confined space, provisions must be made for unit servicing. Locate the unit in an indoor area that allows easy removal of the access panels and has enough space for service personnel to perform maintenance or repair. These units are not approved for outdoor installation and, therefore, must be installed inside the structure being conditioned. Do not locate units in areas subject to freezing conditions.



WARNING: Do not store or install units in corrosive environments or in locations subject to temperature or humidity extremes (e.g. attics, garages, rooftops, etc.). Corrosive conditions and high temperature or humidity can significantly reduce performance, reliability, and service life.

Mounting Units

Prior to setting the unit in place, remove and discard the compressor hold down shipping bolt located at the front of the compressor mounting bracket.

Units should be mounted level on a vibration absorbing pad slightly larger than the base to provide isolation between the unit and the floor. It is not necessary to anchor the unit to the floor. Allow access to the front, back, and side access panels for servicing.

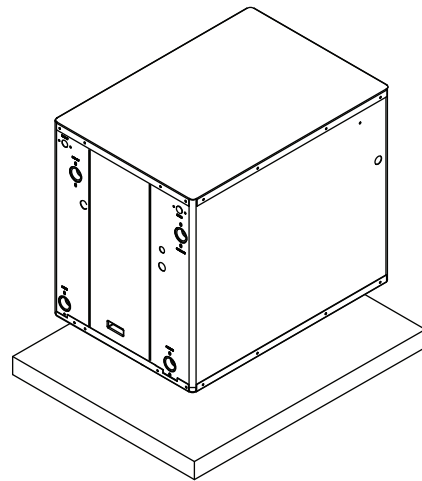

Vibration Pad Mounting

Water Quality

General

Water-to-water heat pumps may be successfully applied in a wide range of residential and light commercial applications. It is the responsibility of the system designer and installing contractor to ensure that acceptable water quality is present and that all applicable codes have been met in these installations. Failure to adhere to the guidelines in the water quality table could result in loss of warranty.

Application

These heat pumps are not intended for direct coupling to swimming pools and spas. If used for this type of application, a secondary heat exchanger must be used. Failure to supply a secondary heat exchanger for this application will result in warranty exclusion for primary heat exchanger corrosion or failure.

Water Treatment

Do not use untreated or improperly treated water. Equipment damage may occur. The use of improperly treated or untreated water in this equipment may result in scaling, erosion, corrosion, algae or slime. The services of a qualified water treatment specialist should be engaged to determine what treatment, if any, is required. The product warranty specifically excludes liability for corrosion, erosion or deterioration of equipment.

The heat exchangers and water lines in the units are copper or cupronickel tube. There may be other materials in the building's piping system that the designer may need to take into consideration when deciding the parameters of the water quality.

If an antifreeze or water treatment solution is to be used, the designer should confirm it does not have a detrimental effect on the materials in the system.

Contaminated Water

In applications where the water quality cannot be held to prescribed limits, the use of a secondary or intermediate heat exchanger is recommended to separate the unit from the contaminated water.

The following table outlines the water quality guidelines for unit heat exchangers. If these conditions are exceeded, a secondary heat exchanger is required. Failure to supply a secondary heat exchanger where needed will result in a warranty exclusion for primary heat exchanger corrosion or failure.



WARNING: Must have intermediate heat exchanger when used in pool and spa applications.

Water Quality Guidelines

Material		Copper	90/10 Cupronickel	316 Stainless Steel
pH	Acidity/Alkalinity	7 - 9	7 - 9	7 - 9
Scaling	Calcium and Magnesium Carbonate	(Total Hardness) less than 350 ppm	(Total Hardness) less than 350 ppm	(Total Hardness) less than 350 ppm
Corrosion	Hydrogen Sulfide	Less than 0.5 ppm (rotten egg smell appears at 0.5 ppm)	10 - 50 ppm	Less than 1 ppm
	Sulfates	Less than 125 ppm	Less than 125 ppm	Less than 200 ppm
	Chlorine	Less than 0.5 ppm	Less than 0.5 ppm	Less than 0.5 ppm
	Chlorides	Less than 20 ppm	Less than 125 ppm	Less than 300 ppm
	Carbon Dioxide	Less than 50 ppm	10 - 50 ppm	10 - 50 ppm
	Ammonia	Less than 2 ppm	Less than 2 ppm	Less than 20 ppm
	Ammonia Chloride	Less than 0.5 ppm	Less than 0.5 ppm	Less than 0.5 ppm
	Ammonia Nitrate	Less than 0.5 ppm	Less than 0.5 ppm	Less than 0.5 ppm
	Ammonia Hydroxide	Less than 0.5 ppm	Less than 0.5 ppm	Less than 0.5 ppm
	Ammonia Sulfate	Less than 0.5 ppm	Less than 0.5 ppm	Less than 0.5 ppm
	Total Dissolved Solids (TDS)	Less than 1000 ppm	1000 - 1500 ppm	1000 - 1500 ppm
	LSI Index	+0.5 to -0.5	+0.5 to -0.5	+0.5 to -0.5
Iron Fouling (Biological Growth)	Iron, FE ²⁺ (Ferrous) Bacterial Iron Potential	< 0.2 ppm	< 0.2 ppm	< 0.2 ppm
	Iron Oxide	Less than 1 ppm, above this level deposition will occur	Less than 1 ppm, above this level deposition will occur	Less than 1 ppm, above this level deposition will occur
Erosion	Suspended Solids	Less than 10 ppm and filtered for max. of 600 micron size	Less than 10 ppm and filtered for max. of 600 micron size	Less than 10 ppm and filtered for max. of 600 micron size
	Threshold Velocity (Fresh Water)	< 6 ft/sec	< 6 ft/sec	< 6 ft/sec

NOTES: Grains = ppm divided by 17
mg/L is equivalent to ppm

2/22/12

Field Connected Water Piping

General

Each unit is equipped with captive FPT water connections to eliminate 'egg-shaping' from use of a backup wrench. For making the water connections to the unit, a Teflon tape thread sealant is recommended to minimize internal fouling of the piping. Do not over tighten connections. All supply and return water piping should be insulated to prevent excess condensation from forming on the water lines.

NOTE: Units are factory run-tested using propylene glycol. Prior to connecting piping to unit, thoroughly flush heat exchangers.

The piping installation should provide service personnel with the ability to measure water temperatures and pressures. The water lines should be routed so as not to interfere with access to the unit. The use of a short length of high pressure hose with a swivel type fitting may simplify the connections and prevent vibration. Optional stainless steel hose kits are available as an accessory item.

Before final connection to the unit, the supply and return hose kits must be connected, and the system flushed to remove dirt, piping chips and other foreign material. Normally, a combination balancing and close-off (ball) valve is installed at the return, and a rated gate or ball valve is installed at the supply. The return valve can be adjusted to obtain the proper water flow. The valves allow the unit to be removed for servicing.

The proper water flow must be delivered to each unit whenever the unit heats or cools. To assure proper flow, the use of pressure/temperature ports is recommended to determine the flow rate. These ports should be located adjacent to the supply and return connections on the unit. The proper flow rate cannot be accurately set without measuring the water pressure drop through the refrigerant-to-water heat exchanger (See Pressure Drop Table for water flow and pressure drop information). Normally about 3 GPM flow rate per ton of cooling capacity (2.25 GPM per ton minimum) is needed. Both source as well as load fluid piping must be at least as large as the unit connections on the heat pump (larger on long runs).

Never use flexible hoses of a smaller inside diameter than that of the water connection on the unit and limit hose length to 10 ft. per connection. Check carefully for water leaks.



CAUTION: Water piping exposed to outside temperature may be subject to freezing.

Typical Open Loop Installation

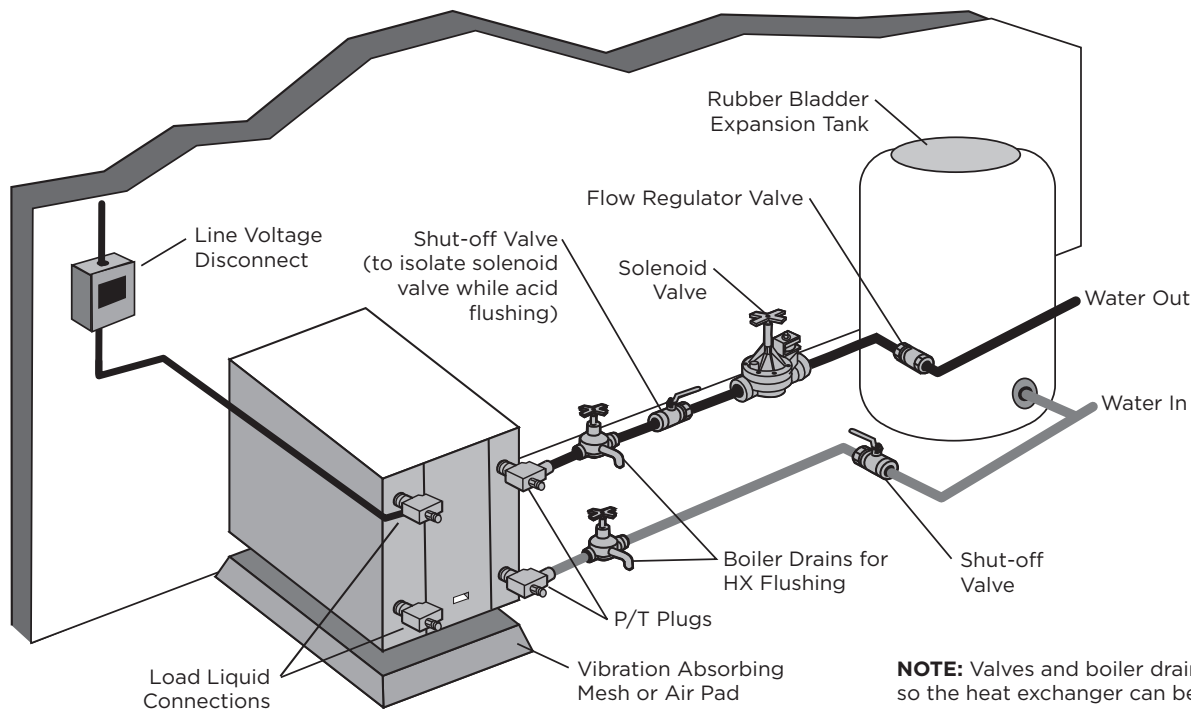

NOTE: Valves and boiler drains must be installed so the heat exchanger can be acid flushed.

Field Connected Water Piping cont.

Earth Coupled Systems with Flow Center

Once piping is completed between the unit, flow center and the earth loop, final purging and charging of the loop is needed. A flush cart (at least a 1.5 HP or 1.12 kW pump) is needed to achieve adequate flow velocity in the loop to purge air and dirt particles from the loop itself. Antifreeze solution is used in most areas to prevent freezing. Maintain the pH in the 7.6-8.2 range for final charging.

Flush the system adequately to remove as much air as possible. Then, pressurize the loop to a static pressure of 50-75 psi [345-517 kPa]. This is normally adequate for good system operation. Ensure that the flow center provides adequate flow through the unit by checking pressure drop across the heat exchanger and by comparing it to the figures shown in the Pressure Drop tables. Usually, 3 GPM/ton [0.054 L/s/kW] L/s/kW or minimum 2.25 GPM/ton [0.04 L/s/kW] of cooling capacity is needed in closed loop earth-coupled applications.

Typical Closed Loop Earth Coupled Installation

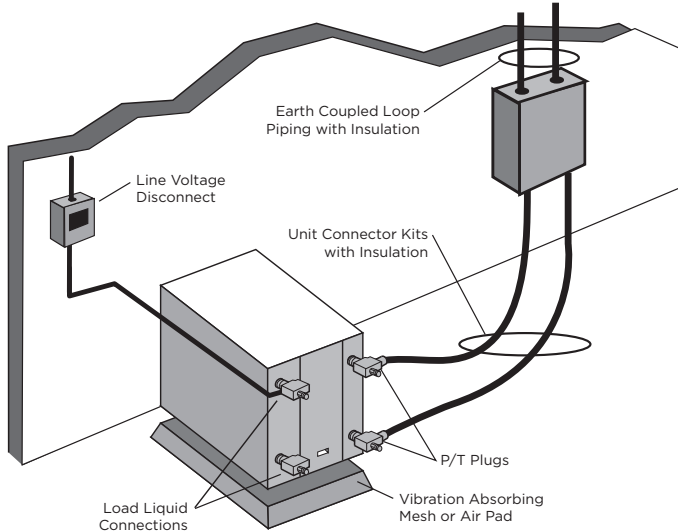

Multiple Units on One Flow Center

To connect multiple units on one flow center follow the wiring diagram shown in Figure 2a. The use of two units on one flow center is generally limited to 20gpm capacity. Installer will be required to supply fuses, two relays and wiring.

Figure 2a: Primary/Secondary Wiring with Aurora Base Control (no AXB Board)

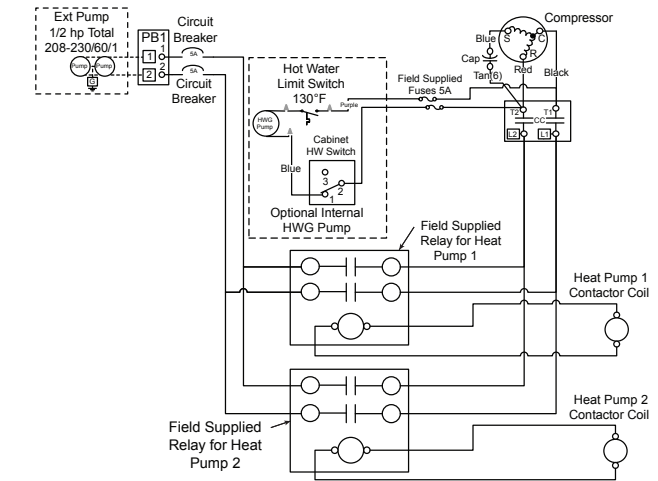

Field Connected Water Piping cont.

Open Loop Well Water Systems

Always maintain water pressure in the heat exchanger by placing water control valves at the outlet of the unit. Use a closed bladder type expansion tank to minimize mineral deposits. Ensure proper water flow through the unit by checking pressure drop across the heat exchanger and comparing it to the figures in the pressure drop table. Normally, about 2 GPM flow rate per ton of cooling capacity is needed in open loop systems, (1.5 GPM per ton minimum if entering source temperature is above 50°F [10°C]).

Some water control valves draw their power directly from the unit's 24V transformer and can overload and possibly burn out the transformer. Check total VA draw of the water valve(s) and ensure it is under 40 VA.

Discharge water from a heat pump can be disposed of in various ways depending on local building codes (i.e. recharge well, storm sewer, drain field, adjacent stream or pond, etc.). Most local codes restrict the use of sanitary sewer for disposal. Consult your local building and zoning departments to ensure compliance in your area.

Figure 1a: Open Loop Solenoid Valve Connection Option

Typical quick operating external 24V water solenoid valve (type PPV100 or BPV100) wiring.

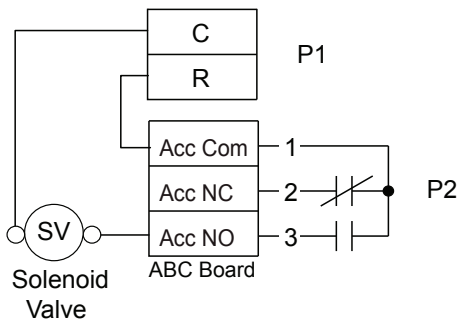

NOTE: SW2-4 and SW2-5 should be "OFF" to cycle with the compressor.

Figure 1b: Open Loop Solenoid Valve Connection Option

Typical slow operating external 24V water solenoid valve (type V100FPT) wiring.

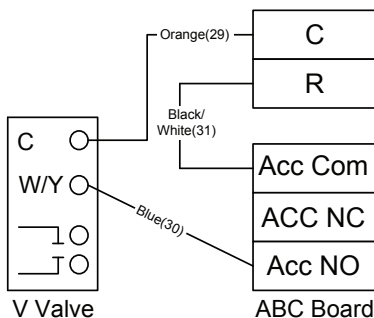

NOTE: SW2-4 should be "ON" and SW2-5 should be "OFF" when using a slow opening (V100FPT) water valve.

Potable Water Systems

Hot Water Generator Connections

The heat reclaiming hot water generator coil available on the O48-O60 is vented double-wall copper construction and is suitable for potable water. To maximize the benefits of the hot water generator a minimum 50-gallon water heater is recommended. For higher demand applications, use an 80-gallon water heater as shown below or two 50-gallon water heaters connected in a series. A geo storage tank should not be used in this application unless it is plumbed in a series with an electric water heater. The geo storage tank is equipped with a single 4500 Watt element and will not be able to provide adequate water heating if used as a standalone water heater. Electric water heaters are recommended. Make sure all local electrical and plumbing codes are met for installing a hot water generator. The unit is not supplied with an internal circulator. A DPK5 kit will need to be purchased to connect to the hot water generator. The DPK5 kit is supplied with installation instructions, circulator, tank adaptor and temperature limit switch. Be sure to burp (vent) the pump. Open the screw 2 turns only in the end of the pump motor (if Grundfos® pumps are used) to allow trapped air to be discharged and to ensure the motor housing has been flooded.

Suggested Domestic Water Heater Hookup

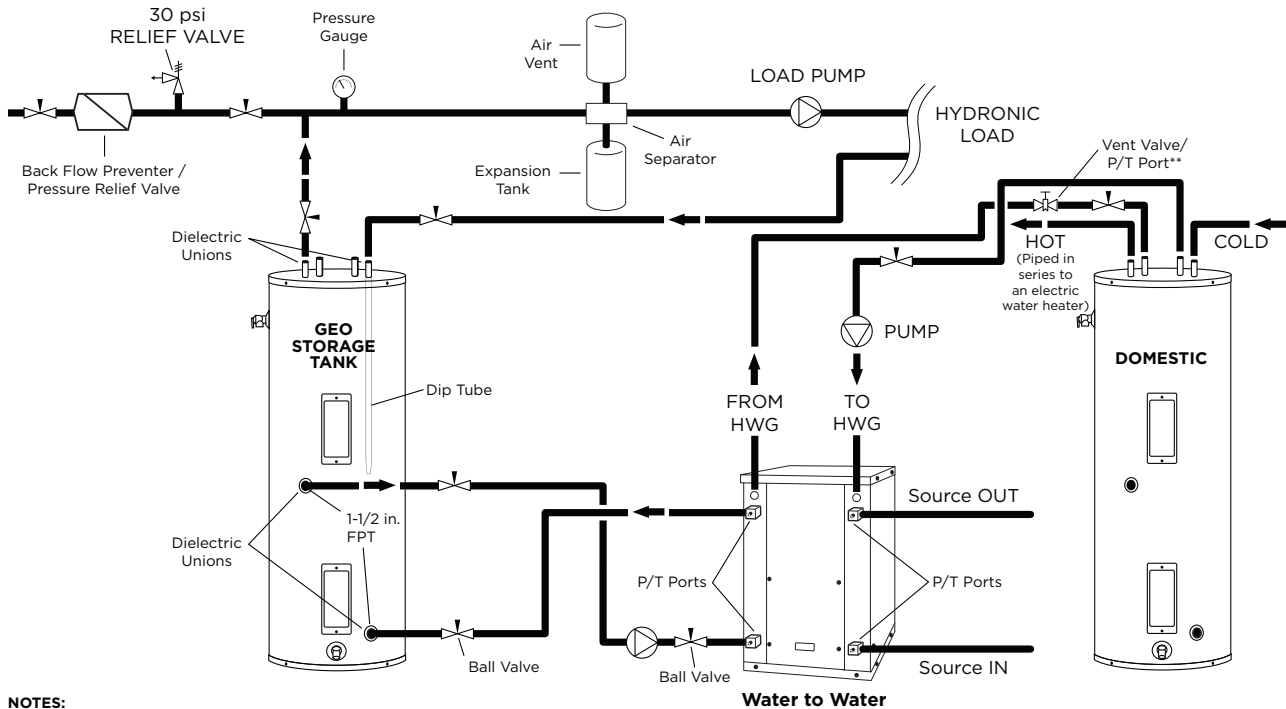

NOTES:

- * A 30 psi pressure relief valve (Part No: SRV30) should be used in hydronic applications.
- ** Vent valve or P/T port at highest point in return line prior to ball valve.

NOTE:

Due to compressor reliability direct to load application are not recommended. A buffer tank must be installed in they system.

Hydronic Storage Tank Recommendations

Unit Model	Copper I.D. Pipe Size (in)	Flow Rates (GPM)	Maximum Feet of Pipe One Way	Total Number of Elbows	Required Storage Tank Size	Required Manufactures Storage Tank Part Number
O48	1.25	12	30'	10	80 U.S. Gals	Geo-Storage 80
O60	1.25	15	30'	10	120 U.S. Gals	Geo-Storage 120

Potable Water Systems

The O24 models can be equipped to provide domestic hot water generation.

Alternate Hot Water Installation with Direct Coupling to a Double Wall Unit

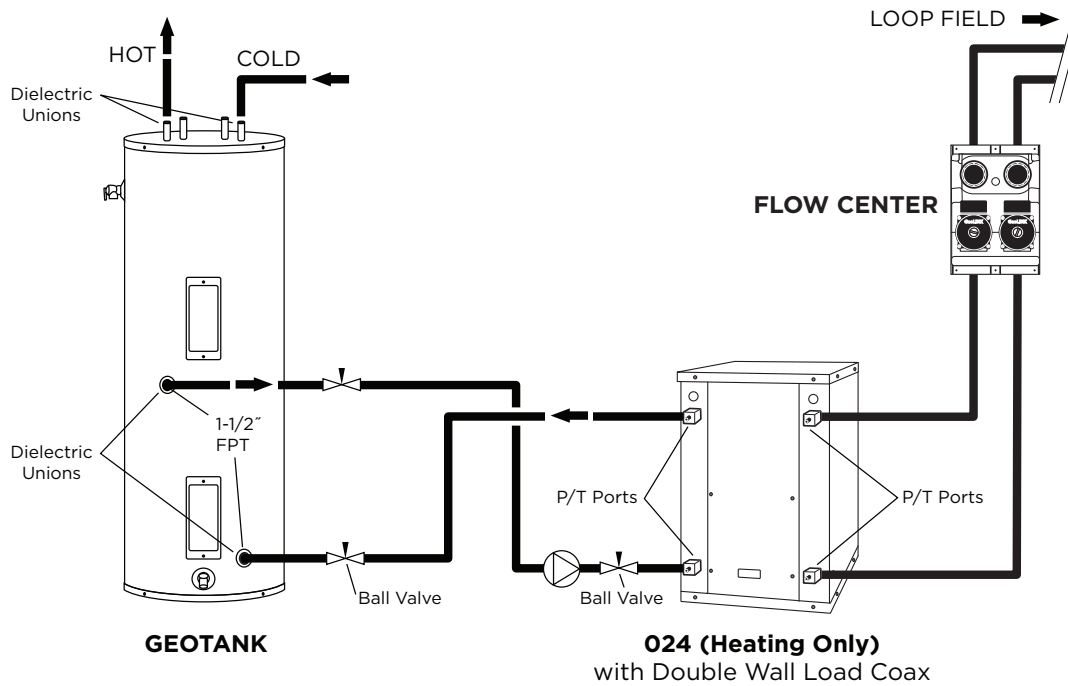

NOTES:

- 1) Unions and valves must be installed so that acid flushing of the heat exchanger is possible.
- 2) Make sure there is not a check valve in the diptube of the tank.

Electrical Connections

Control Box

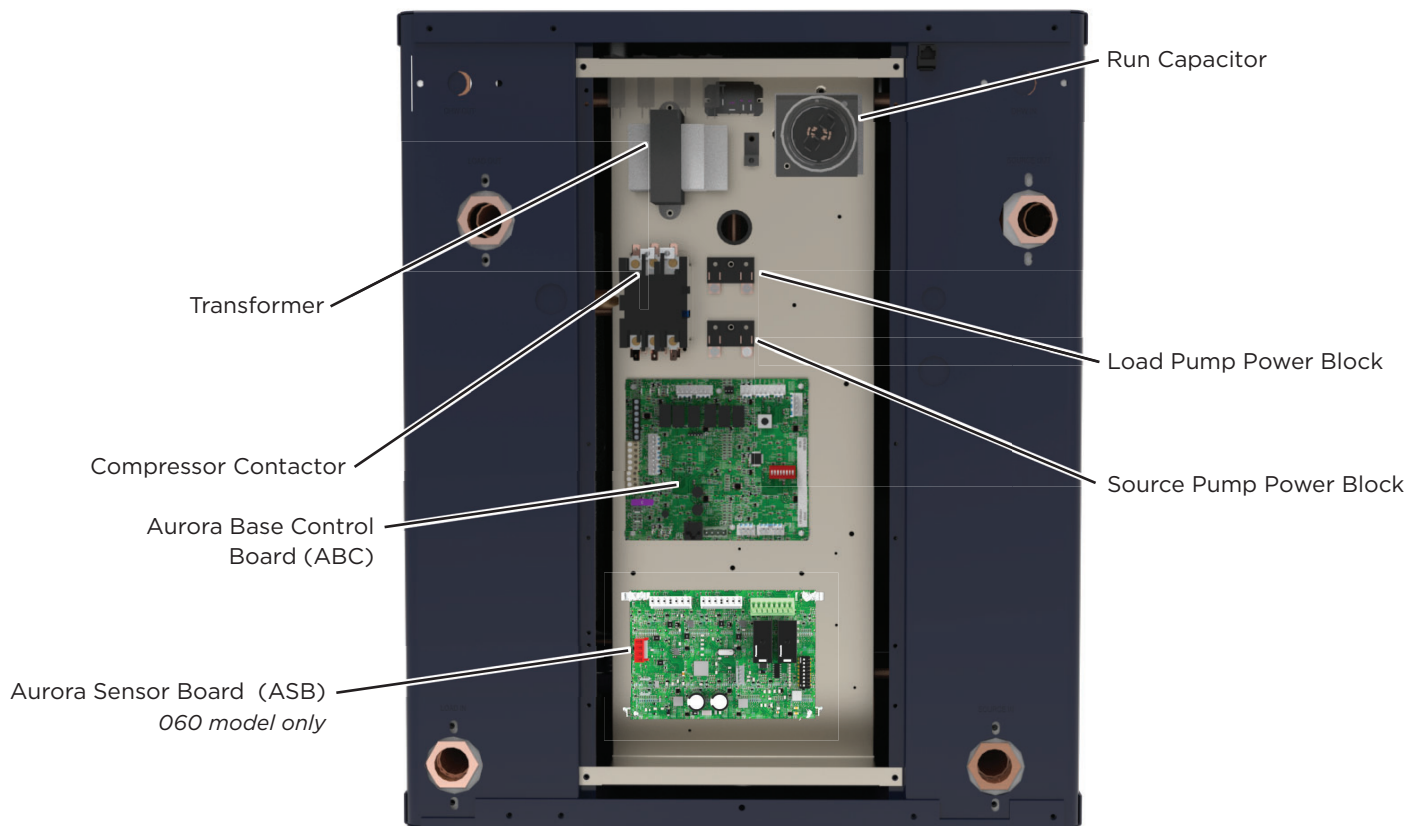

Electrical Data

Unit Model	Rated Voltage	Voltage Min/Max	Compressor				Load Pump	Source Pump	Total Unit FLA	Min Ckt Amp	Maximum Fuse/HACR
			MCC	RLA	LRA	LRA*					
024	208-230/60/1	187/253	19.8	12.7	75.6	26.5	1.8	5.4	19.9	23.1	35
	265/60/1	239/292	17.5	11.2	60.0			11.2	14.0	25	
	208-230/60/3	187/253	13.9	8.9	58.0			8.9	11.1	20	
	460/60/3	414/506	7.0	4.5	38.1			4.5	5.6	10	
048	208-230/60/1	187/253	37.0	23.7	157.0	55.00	1.8	5.4	30.9	36.8	60
	208-230/60/3	187/253	25.0	16.0	156.7			16.0	20.0	35	
	460/60/3	414/506	11.0	7.0	69.0			7.0	8.8	15	
	575/60/3	518/632	10.0	6.4	47.8			6.4	8.0	15	
060	208-230/60/1	187/253	43.0	27.5	170.0	59.5	1.8	5.4	34.7	41.6	70
	208-230/60/3	187/253	30.0	19.2	156.5			19.2	24.0	50	
	460/60/3	414/506	13.6	8.7	74.8			8.7	10.9	20	
	575/60/3	518/632	12.0	7.7	47.8			7.7	9.6	20	

Notes: All fuses type "D" time delay (or HACR circuit breaker in USA).

Source pump amps shown are for up to a 1/2 HP pump
Load pump amps shown are for small circulators.

*With optional IntelliStart

9/12/24

Electrical Connections cont.

208 Volt Operation

All 208-230 volt units are factory wired for 230 volt operation. To convert the unit from a 230V unit to a 208V unit follow these steps:

1. Remove the blue transformer wire from terminal L2 on the compressor contactor and secure the wire taking care to insulate the end with electrical tape.
2. Locate the red transformer wire and connect it to the L2 terminal of the compressor contactor.

Electrical

Be sure the available power is the same voltage and phase as that shown on the unit serial plate. Line and low voltage wiring must be done in accordance with local codes or the National Electric Code, whichever is applicable. Consult the unit's serial plate data for correct fuse sizes.

NOTE: A disconnection must be incorporated in the fixed wiring in accordance with the wiring rules/NEC.

Flow Center Pump Connection (208-230/60/1)

Two circuit breaker protected internal terminal block connections with 1/4-inch spade connectors are provided; one for the load pump and one for the source pump. The fixed speed source pump directly connects to the PB2 terminal block for the source pump (see Figure 5). The load pump directly connects to the PB1 terminal block for the load pump.

Accessory Relay

A set of "dry" contacts has been provided to control accessory devices, such as water solenoid valves on open loop installations, electronic air cleaners, humidifiers, etc. This relay contact should be used only with 24 volt signals and not line voltage power. The relay has both normally open and normally closed contacts and can operate with either the fan or the compressor. Use DIP switch SW2-4 and 5 to cycle the relay with blower, compressor, or control a slow opening water valve. The relay contacts are available on terminals #1 and #3 for normally closed, and #2 and #3 for normally open on P2.

When powering high VA draw components such as electronic air cleaners or V type open loop water valves, R should be taken 'pre-fuse' from the 'R' quick connect on the ABC board and not the 'post-fuse' 'R' terminal on the thermostat connection. If not, blown ABC fuses might result.

Control Box Relocation

The control box can be installed on the rear of the unit. To relocate the control box, follow the procedures below.

1. Remove all power sources to the unit.
2. Remove the unit's top panel.
3. Cut all plastic wire ties to the following:
 - a) High pressure switch (black wires)
 - b) Low pressure switch (blue wires)
 - c) Freeze sensing and Thermistors
 - d) Compressor wires
4. Remove the four screws from the control box.
5. Relocate the control box to opposite end of the unit.
6. Using the screws removed in step 4 above, reattach the control box.
7. Move the RS485 Keystone Coupler to the opening on the back side of the unit.
8. Secure all wires so they do not come in contact with refrigerant lines.
9. Replace the top of the unit.
10. Replace both access panels.
11. Reapply power sources.

Figure 5: Source Pump Wiring 208-230/60/1

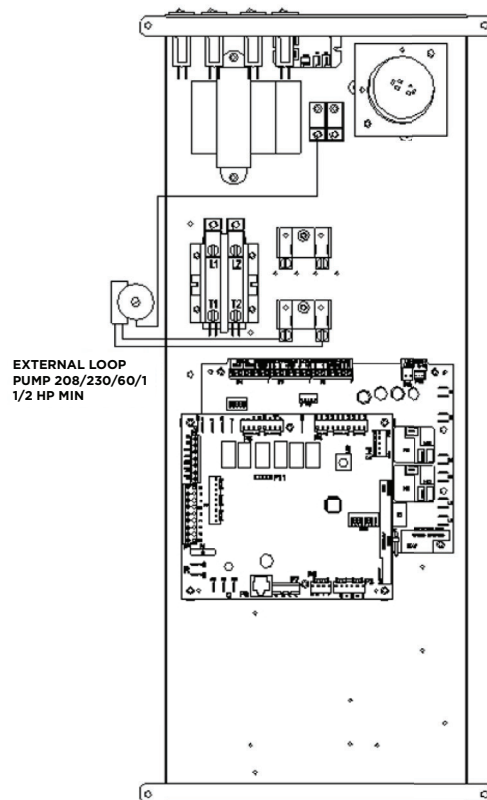

Converting to Dedicated Cooling Unit

Procedure to Convert a Heating Only Unit to a Cooling Only Unit

All non-reversible units are built at the factory as dedicated heating units. Follow the procedures below to make the unit a dedicated cooling unit.

1. Shut off all power to the unit.
2. Remove the top and front access panel.
3. Refer to the labels on the unit for the location of ports and lines.
4. Connect the "Source Water-In" line to the port marked "Load Water-In." Then, connect the "Source Water-Out" line to the port marked "Load Water-Out."
5. Connect the "Load Water-In" line to the port marked "Source Water-In." Then, connect the "Load Water-Out" line to the port marked "Source Water-Out."
6. Flip flop locations for "FP1" and "FP2" thermistors. FP1 gets installed where FP2 is and FP2 installs where FP1 was.
7. Replace the top and front access panel.
8. Make sure all screws have been re-installed.
9. Turn on the power.

NOTE: A reversible unit **can not** be configured to heating only.

Reference Calculations

<p>Heating Calculations:</p> $LWT = EWT - \frac{HE}{GPM \times C^*}$ $HE = C^* \times GPM \times (EWT - LWT)$	<p>Cooling Calculations:</p> $LWT = EWT + \frac{HR}{GPM \times C^*}$ $HR = C^* \times GPM \times (LWT - EWT)$
--	--

NOTE: * C = 500 for pure water, 485 for brine.

Legend

Abbreviations and Definitions

ELT = entering load fluid temperature to heat pump
 SWPD = source coax water pressure drop
 LLT = leaving load fluid temperature from heat pump
 PSI = pressure drop in pounds per square inch
 LGPM = load flow in gallons per minute
 FT HD = pressure drop in feet of head
 LWPD = load coax water pressure drop
 LWT = leaving water temperature
 EWT = entering water temperature
 Brine = water with a freeze inhibiting solution

kW = kilowatts
 EST = entering source fluid temperature to heat pump
 HE = heat extracted in MBTUH
 LST = leaving source fluid temperature from heat pump
 HC = total heating capacity in MBTUH
 COP = coefficient of performance, heating [HC/kW x 3.413]
 EER = energy efficiency ratio, cooling
 TC = total cooling capacity in MBTUH
 HR = heat rejected in MBTUH

Unit Startup

Before Powering Unit, Check the Following:

NOTE: Remove and discard the compressor hold down shipping bolt located at the front of the compressor mounting bracket.

- **High voltage wiring is correct and matches the nameplate.**
- **Fuses, breakers and wire size are correct.**
- Piping is completed and water system has been cleaned and flushed.
- Air is purged from the closed loop system.
- Isolation valves are open and loop water control valves or loop pumps are wired.
- Service/access panels are in place.

Powering The Controls

Initial Configuration of the Unit

Before operating the unit, apply power and complete the following Aurora Startup procedure for the controls configuration. An AID Tool is recommended for setup and configuration. AID Tool version 2.05 or greater is preferred.

1. Configure Aurora Screen

- a. Confirm ASB (060 Only) are added and communicating.
- b. If HydroStat is installed, add 'TST' and ensure communication is present.

Refrigerant Removal and Evacuation

When breaking into the refrigerant circuit to make repairs – or for any other purpose conventional procedures shall be used. However, for flammable refrigerants it is important that best practice be followed, since flammability is a consideration.

The following procedure shall be adhered to:

- safely remove refrigerant following local and national regulations;
- evacuate;
- purge the circuit with inert gas (optional for A2L);
- evacuate (optional for A2L);
- continuously flush or purge with inert gas when using flame to open circuit; and
- open the circuit.

The refrigerant charge shall be recovered into the correct recovery cylinders if venting is not allowed by local and national codes. For appliances containing flammable refrigerants, the system shall be purged with oxygen-free nitrogen to render the appliance safe for flammable refrigerants.

This process might need to be repeated several times. Compressed air or oxygen shall not be used for purging refrigerant systems. For appliances containing flammable refrigerants, refrigerants purging shall be achieved by breaking the vacuum in the system with oxygen-free nitrogen and continuing to fill until the working pressure is achieved, then venting to atmosphere, and finally pulling down to a vacuum (optional for A2L). This process shall be repeated until no refrigerant is within the system (optional for A2L). When the final oxygen-free nitrogen charge is used, the system shall be vented down to atmospheric pressure to enable work to take place. The outlet for the vacuum pump shall not be close to any potential ignition sources, and ventilation shall be available.

Charging procedures

In addition to conventional charging procedures, the following requirements shall be followed.

- Ensure that contamination of different refrigerants does not occur when using charging equipment.
- Hoses or lines shall be as short as possible to minimise the amount of refrigerant contained in them.
- Cylinders shall be kept in an appropriate position according to the instructions.
- Ensure that the REFRIGERATING SYSTEM is earthed prior to charging the system with refrigerant.
- Label the system when charging is complete (if not already).
- Extreme care shall be taken not to overfill the REFRIGERATING SYSTEM.

Prior to recharging the system, it shall be pressure-tested with the appropriate purging gas. The system shall be leak-tested on completion of charging but prior to commissioning. A follow up leak test shall be carried out prior to leaving the site.

Refrigerant Recovery

When removing refrigerant from a system, either for servicing or decommissioning, it is recommended good practice that all refrigerants are removed safely.

When transferring refrigerant into cylinders, ensure that only appropriate refrigerant recovery cylinders are employed. Ensure that the correct number of cylinders for holding the total system charge is available. All cylinders to be used are designated for the recovered refrigerant and labelled for that refrigerant (i.e. special cylinders for the recovery of refrigerant). Cylinders shall be complete with pressure-relief valve and associated shut-off valves in good working order. Empty recovery cylinders are evacuated and, if possible, cooled before recovery occurs.

The recovery equipment shall be in good working order with a set of instructions concerning the equipment that is at hand and shall be suitable for the recovery of the flammable refrigerant. If in doubt, the manufacturer should be consulted. In addition, a set of calibrated weighing scales shall be available and in good working order. Hoses shall be complete with leak-free disconnect couplings and in good condition.

The recovered refrigerant shall be processed according to local legislation in the correct recovery cylinder, and the relevant waste transfer note arranged. Do not mix refrigerants in recovery units and especially not in cylinders.

If compressors or compressor oils are to be removed, ensure that they have been evacuated to an acceptable level to make certain that flammable refrigerant does not remain within the lubricant. The compressor body shall not be heated by an open flame or other ignition sources to accelerate this process. When oil is drained from a system, it shall be carried out safely.

Refrigeration Cycle Analysis

Heating Cycle Analysis

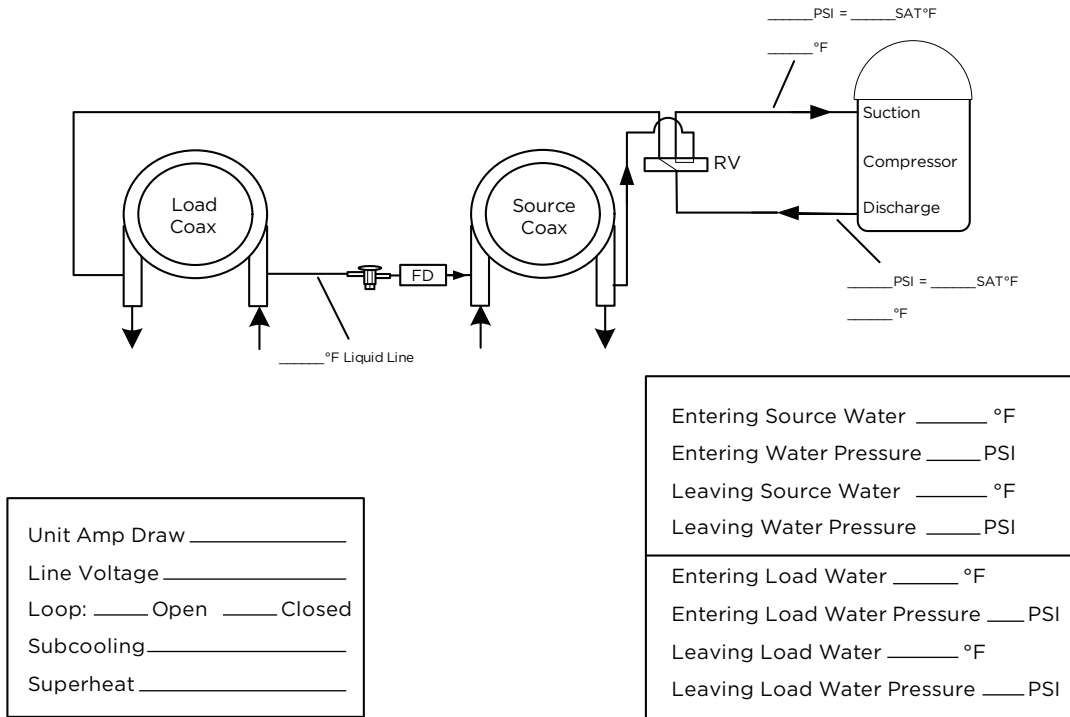

NOTE: Do not attach refrigerant gauges unless a problem is suspected!

Cooling Cycle Analysis

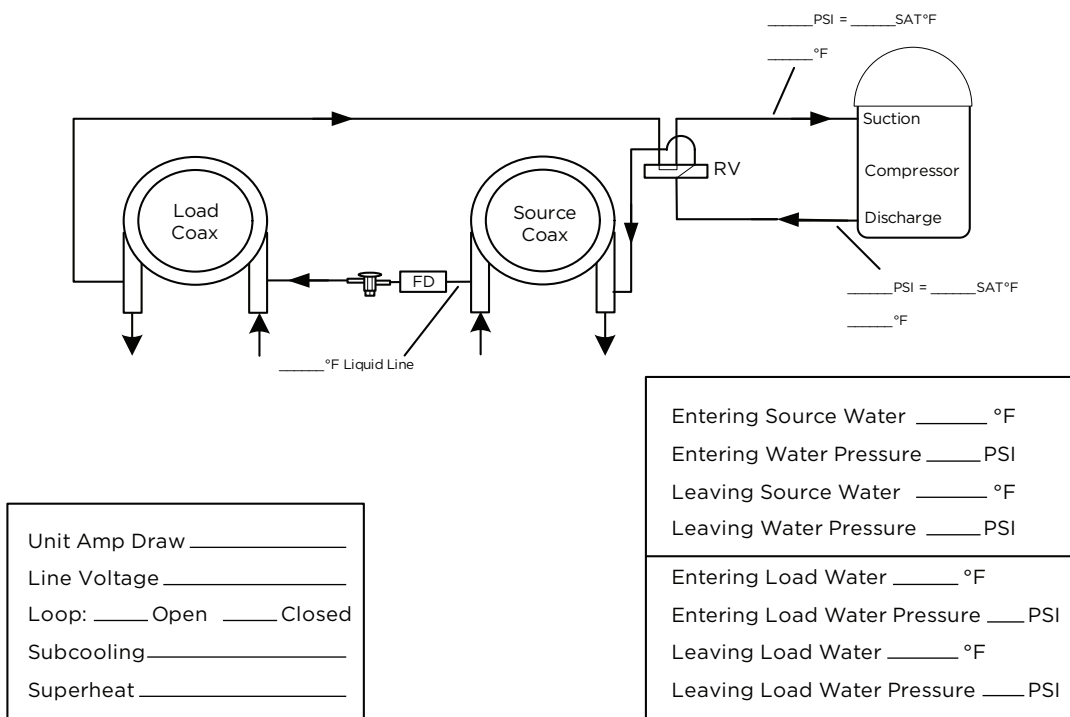

NOTE: Do not attach refrigerant gauges unless a problem is suspected!

Notes

Revision Guide

Pages:	Description:	Date:	By:
All	Document Creation	10 Oct 2024	SW



Product: **Affinity Series**
Type: Geothermal Hydronic Heat Pumps
Size: 2-5 Ton Single Speed

Document Type: Installation Guide
Part Number: IGT1-0014Y
Release Date: 12/24

MANUEL D'INSTALLATION

Affinity Series

Geothermal Hydronic Heat Pump



60Hz / R-454B

IGT1-0014Y

Informations générales sur l'installation.....	2
Détection et atténuation des fuites de réfrigérant	4
Plaque signalétique.....	8
Données dimensionnelles	9
Données physiques	10
Installation	11
Qualité de l'eau	12
Tuyauterie d'eau raccordée sur place	13
Réseaux d'eau potable.....	16
Informations électriques	18
Conversion en unité de refroidissement spécialisée	20
Calculs de référence et légende.....	21
Démarrage de l'unité	22
Retrait et évacuation du réfrigérant	23
Procédures de chargement.....	23
Récupération du réfrigérant	24
Analyse du cycle de réfrigération.....	25
Guide de révision	27

AVERTISSEMENT

AVERTISSEMENT : Avant d'effectuer toute opération d'entretien ou de maintenance du système, coupez l'alimentation principale de l'unité. La décharge électrique peut provoquer de graves blessures.

AVERTISSEMENT : Tous les produits sont conçus, testés et fabriqués dans le respect de l'édition la plus récente, publiée et disponible, de la norme UL 60335-2-40 relative à la certification de la sécurité électrique. Tous les raccords électriques doivent être conformes aux normes du code national de l'électricité (NEC) et/ou à tout autre code local applicable à l'installation.

AVERTISSEMENT : Seul le personnel autorisé par l'usine est habilité à procéder au démarrage, au test de vérification et à la mise en service de cette unité.

INSTALLATEUR : Veuillez prendre le temps de lire et de comprendre ces instructions avant toute installation. L'installateur est tenu de remettre une copie de ce manuel au propriétaire.

Définition des avertissements et des symboles

	DANGER	Indique une situation entraînant des blessures graves ou mortelles.
	AVERTISSEMENT	Indique une situation qui pourrait entraîner des blessures graves ou mortelles.
	ATTENTION	Indique une situation qui pourrait entraîner des blessures légères ou modérées.
	AVIS	Indique une situation qui pourrait endommager l'équipement ou la propriété.

Pour l'utilisateur

AVERTISSEMENT

Cet appareil ne doit pas être utilisé par des personnes (y compris les enfants) ayant des capacités physiques, sensorielles ou mentales réduites, ou n'ayant ni expérience ni compétence nécessaire, à moins que celles-ci ne bénéficient d'une surveillance ou d'instructions concernant l'utilisation de l'appareil de la part d'une personne responsable chargée de veiller à leur sécurité.

Les enfants doivent être sous surveillance afin de s'assurer qu'ils ne jouent pas avec l'appareil.

Gardez ce manuel dans un endroit sûr afin de permettre à votre technicien de disposer des informations nécessaires.

AVIS

AVIS : Pour éviter d'endommager l'équipement, ne laissez pas le système rempli dans un bâtiment sans chauffage par temps froid, à moins de prévoir des niveaux d'antigel adéquats pour la protection contre le gel. En effet, les échangeurs de chaleur ne se vident pas complètement et gèlent s'ils ne sont pas protégés, ce qui peut entraîner des dommages permanents.



Conforme aux normes UL 60335-1 et 60335-2-40

Certifié conforme aux normes CSA C22.2 # 60335-1 et 60335-2-40

Intertek

Informations générales sur l'installation

AVIS : N'installez pas les unités dans un environnement corrosif ou dans des endroits soumis à des températures extrêmes ou à l'humidité élevée. Les conditions corrosives et des températures extrêmes ou à l'humidité élevée peuvent réduire de manière significative le rendement, la fiabilité et la durée de vie de l'appareil.

AVIS : Il doit y avoir un espace libre minimal de 61 cm (24 po) pour accéder au panneau d'accès avant.

AVIS : Pour éviter d'endommager le matériel, N'UTILISEZ PAS ces unités comme source de chauffage ou de refroidissement pendant le processus de construction. Les composants mécaniques et les filtres peuvent rapidement être obstrués par la saleté et les débris de construction, ce qui peut endommager le système et annuler la garantie du produit.

Pour l'installateur

Si vous n'êtes PAS certain de savoir comment installer ou faire fonctionner l'unité, contactez votre fournisseur.

L'installation et l'entretien des appareils de climatisation et de chauffage peuvent être dangereux en raison de la pression du système et des composants électriques. Seul un personnel formé et qualifié est habilité à procéder à l'installation, à la réparation ou à l'entretien des appareils de chauffage et de climatisation. Lors d'une intervention sur un appareil de chauffage ou de climatisation, veillez à respecter les précautions indiquées dans la documentation, les étiquettes apposées sur l'appareil et les autres mesures de sécurité éventuellement applicables.

Ce manuel contient des informations spécifiques sur la qualification requise du personnel pour les opérations de maintenance, d'entretien et de réparation. Toute procédure de travail touchant les moyens de sécurité ne doit être effectuée que par des personnes compétentes.

Voici quelques exemples de ces procédures de travail :

- ouvrir le circuit frigorifique;
- ouvrir des composants scellés ou des boîtiers ventilés.

Respectez tous les codes de sécurité. Portez des lunettes de sécurité et des gants de travail. Utilisez un chiffon mouillé pour toute opération de brasage. Ayez un extincteur à disposition pour toute opération de brasage. Suivez toutes les procédures pour rester en conformité avec les réglementations nationales relatives aux gaz.

Avant de commencer à travailler sur des systèmes contenant des RÉFRIGÉRANTS INFLAMMABLES, des contrôles de sécurité sont nécessaires pour s'assurer que le risque d'inflammation est minimisé. Les travaux doivent être entrepris selon une procédure contrôlée de manière à minimiser le risque de présence de gaz ou de vapeur inflammable pendant l'exécution des travaux. Le personnel de maintenance et les autres personnes travaillant dans la zone locale doivent être informés de la nature des travaux effectués. Les travaux dans des espaces confinés doivent être évités.

La zone doit être contrôlée à l'aide d'un détecteur de réfrigérant approprié avant et pendant le travail, afin de s'assurer que le technicien est conscient de la présence d'atmosphères potentiellement toxiques ou inflammables. Assurez-vous que le matériel de détection des fuites utilisé convient à une utilisation avec tous les réfrigérants applicables, c'est-à-dire qu'il ne projette pas d'étincelles, qu'il est correctement scellé et intrinsèquement sûr.

Si des travaux à chaud doivent être effectués sur le matériel de réfrigération ou toute pièce associée, un matériel d'extinction d'incendie approprié doit être à portée de main. Gardez un extincteur à poudre sèche ou à CO₂ à proximité de la zone de chargement.

Aucune personne effectuant des travaux sur un SYSTÈME FRIGORIFIQUE impliquant l'exposition d'une tuyauterie ne doit utiliser des sources d'inflammation de manière à présenter un risque d'incendie ou d'explosion.

Toutes les sources d'inflammation possibles, y compris l'usage de la cigarette, doivent être maintenues suffisamment loin du site d'installation, de réparation, de retrait et d'élimination, lorsque du réfrigérant peut éventuellement être libéré dans l'espace environnant. Avant de commencer le travail, la zone autour du matériel doit être inspectée pour s'assurer qu'il n'y a pas de risques d'inflammation. Des panneaux « Interdiction de fumer » doivent être affichés.

Lorsque des composants électriques sont remplacés, ils doivent convenir à l'usage prévu et aux spécifications. Les directives d'entretien et de maintenance du fabricant doivent être respectées en tout temps. En cas de doute, consultez le service du soutien technique du fabricant pour obtenir de l'aide.

Les contrôles suivants doivent être appliqués aux installations utilisant des RÉFRIGÉRANTS INFLAMMABLES :

- la CHARGE FRIGORIGÈNE réelle est conforme à l'espace dans laquelle les pièces contenant le réfrigérant sont installées;
- le matériel et les sorties de ventilation fonctionnent correctement et ne sont pas obstrués;
- si un circuit frigorifique indirect est utilisé, le circuit secondaire doit être contrôlé pour vérifier la présence de réfrigérant;
- les mentions du matériel demeurent visibles et lisibles. Les mentions et signes illisibles doivent être corrigés;
- les tuyaux ou composants de refroidissement sont installés dans un endroit où ils ne risquent pas d'être exposés à une substance susceptible de corroder les composants contenant du réfrigérant, à moins que les composants ne soient construits de matériaux résistants à la corrosion ou convenablement protégés contre cette corrosion.

AVERTISSEMENT

Si l'appareil se verrouille sur E5 : PROTECTION CONTRE LE GEL FPI. L'appareil doit reposer pendant 5 heures avant d'être redémarré.

Instructions pour le matériel utilisant le réfrigérant R-454B.

AVERTISSEMENT

- **Ne percez PAS ou ne brûlez PAS.**
- **N'utilisez PAS d'autres moyens que ceux recommandés par le fabricant pour accélérer le processus de dégivrage ou pour nettoyer le matériel.**
- **Sachez que les réfrigérants pourraient être inodores.**

AVERTISSEMENT

- **L'appareil devrait être entreposé de manière à prévenir les dommages mécaniques et dans un local bien ventilé sans source d'allumage continue (ex., flammes vives, appareil au gaz en marche ou appareil de chauffage électrique en marche) et la taille de la pièce devrait être conforme aux spécifications (voir la section « Détermination de la superficie minimale du plancher »).**

Informations générales sur l'installation

AVERTISSEMENT

Zone ventilée : Assurez-vous que la zone est à découvert ou qu'elle est correctement ventilée avant d'intervenir dans le système ou de réaliser tout travail à chaud. Un certain degré de ventilation devrait continuer pendant la période pendant laquelle le travail est effectué. La ventilation doit disperser en toute sécurité le réfrigérant libéré et l'expulser de préférence. Maintenez la zone de ventilation dégagée!

AVERTISSEMENT

N'UTILISEZ PAS de sources potentielles d'inflammation pour rechercher ou détecter des fuites de réfrigérant. Il ne faut pas utiliser de lampe haloïde (ou tout autre détecteur utilisant une flamme nue).

Les méthodes de détection de fuites suivantes sont jugées acceptables pour tous les systèmes frigorifiques. Des détecteurs électroniques de fuites peuvent être utilisés pour détecter les fuites de réfrigérant, mais dans le cas de RÉFRIGÉRANTS INFLAMMABLES, la sensibilité pourrait ne pas être adéquate ou nécessiter un nouvel étalonnage. (Le matériel de détection doit être étalonné dans une zone exempte de réfrigérant.) Assurez-vous que le détecteur n'est pas une source potentielle d'inflammation et qu'il convient au réfrigérant utilisé. Le matériel de détection de fuites doit être réglé à un pourcentage de la LIL du réfrigérant et doit être calibré en fonction du réfrigérant utilisé, et le pourcentage approprié de gaz (25 % maximum) doit être confirmé. Les liquides de détection de fuites peuvent également être utilisés avec la plupart des réfrigérants, mais l'utilisation de détergents contenant du chlore doit être évitée parce que le chlore peut réagir avec le réfrigérant et corroder la tuyauterie en cuivre. REMARQUE : Les exemples de liquides de détection de fuites sont la méthode des bulles, les agents de la méthode fluorescente si une fuite est suspectée, les flammes nues doivent être enlevées/éteintes. En cas de fuite de réfrigérant nécessitant une soudure, tout le réfrigérant doit être récupéré du système ou isolé (au moyen de vannes d'isolement) dans une partie du système éloignée de la fuite. Le retrait du réfrigérant doit suivre la procédure décrite dans ce manuel.

Site d'installation

Cet équipement a été évalué pour être installé à une altitude maximale de 3 000 m (9 843 pi) et ne doit pas être installé à une altitude supérieure. Il doit être uniquement installé dans des endroits interdits d'accès au public.

AVERTISSEMENT

Pour les appareils utilisant des réfrigérants A2L reliés par un réseau de conduits d'air à une ou plusieurs salles, seuls les dispositifs auxiliaires approuvés par le fabricant de l'appareil ou déclarés appropriés au réfrigérant doivent être installés dans le réseau de gaines relié. Le fabricant doit lister dans les instructions tous les dispositifs auxiliaires approuvés par fabricant et le numéro de modèle à utiliser avec l'appareil spécifique si ces dispositifs sont susceptibles de devenir une source d'inflammation.

Espace d'installation requis

REMARQUE : Le matériel dont la charge de réfrigérant est inférieure à 1,83 L (62 oz) n'exige pas une surface de plancher minimale et ne nécessite pas de capteur de détection de fuite de réfrigérant. Le capteur peut être ajouté en tant que fonctionnalité.

AVERTISSEMENT

Le matériel contenant du réfrigérant R-454B doit être installé, utilisé et entreposé dans une salle dont la surface de plancher est plus grande que la surface définie dans le tableau « Surface de plancher minimale » en fonction de la charge totale de réfrigérant dans le système. Cette exigence s'applique aux matériels intérieurs avec ou sans capteur de fuite de réfrigérant d'usine.

ATTENTION

Ce matériel nécessite des raccordements à une source d'alimentation en eau. Voir la section « Recommandations pour la qualité de l'eau » de ce manuel pour plus d'informations sur la qualité de l'eau requise pour cette opération. Si une source d'eau potable est utilisée pour l'alimentation en eau de cet appareil, la source d'alimentation en eau doit être protégée contre le siphonnement à rebours par l'équipement.

AVERTISSEMENT

Ce matériel est livré avec un dispositif de détection de réfrigérant installé en usine qui est capable de déterminer sa fin de vie utile spécifiée et les instructions de remplacement. Les capteurs de réfrigérant des systèmes de détection de réfrigérant ne doivent être remplacés que par des capteurs spécifiés par le fabricant de l'appareil.

AVERTISSEMENT

Prenez les précautions suffisantes en cas de fuite de réfrigérant. En cas de fuite de gaz réfrigérant, ventilez immédiatement la zone. RISQUES POSSIBLES : Des concentrations excessives de réfrigérant dans une salle fermée peuvent entraîner un manque d'oxygène.

AVERTISSEMENT

Récupérez TOUJOURS le réfrigérant. NE LE REJETEZ PAS directement dans l'environnement. Suivez minutieusement les instructions de manipulation conformément aux réglementations nationales.

Informations générales sur l'installation : Détection et atténuation des fuites de réfrigérant

AVERTISSEMENT

Assurez-vous que le câblage ne sera pas soumis à l'usure, à la corrosion, à une pression excessive, à des vibrations, à des bords tranchants ou à tout autre effet nocif de l'environnement. La vérification doit également tenir compte des effets du vieillissement ou des vibrations continues provenant de sources telles que les compresseurs ou les ventilateurs.

Détermination de la superficie minimale du plancher

Déterminez la charge totale de réfrigérant dans le système. Dans les systèmes emballés de thermopompes, la charge de l'usine doit correspondre à la charge totale du système et il ne devrait y avoir aucune raison d'ajouter de la charge sur le terrain. La plaque signalétique et le tableau des données physiques du matériel doivent servir de référence pour la charge totale. Les thermopompes dont la charge de réfrigérant est de plus de 1,83 L (62 oz) sont équipées d'un système d'atténuation de réfrigérant installé en usine.

Comme les thermopompes O24 et O48 ne nécessitent pas d'atténuation du réfrigérant, aucun calcul S_{\min} n'est requis. La thermopompe O60 a une capacité de plus de 1,83 L (62 oz). Il est donc nécessaire d'atténuer la réfrigération et l'unité est équipée du système d'atténuation du réfrigérant installé en usine. La superficie minimale de la pièce O60 peut être calculée à l'aide des tableaux de la section Réfrigérant et atténuation.

Lorsque l'emplacement de l'installation est situé au-dessus de 600 m (1 969 pi), le facteur de réglage de l'altitude dans le tableau est nécessaire pour calculer la taille minimale de la salle.

Exemple : si vous installez une unité verticale O60. Si votre altitude est de 1 600 m (5 249 pi), votre facteur de superficie serait de 1,12. Si le poids de votre charge est de 2,353 kg (82 oz) à une installation à hauteur de plancher. La S_{\min} aurait une superficie de 41,0 m² (440,9 pi²). Prenez 41,0 m² (440,9 pi²) x 1,12 pour une nouvelle S_{\min} de 45,9 m² (493,8 pi²).

H _{alte}		FC
m	pi	
0	0	1,00
200	656	1,00
400	1 312	1,00
600	1 968	1,00
800	2 624	1,02
1 000	3 280	1,05
1 200	3 937	1,07
1 400	4 593	1,10
1 600	5 249	1,12
1 800	5 905	1,15
2 000	6 561	1,18
2 200	7 217	1,21
2 400	7 874	1,25
2 600	8 530	1,28
2 800	9 186	1,32
3 000	9 842	1,36
3 200	Non recommandé	

Informations générales sur l'installation : Détection et atténuation des fuites de réfrigérant

Le matériel contenant du réfrigérant R-454B doit être installé, utilisé et entreposé dans une salle dont la surface de plancher est plus grande que la surface définie dans le tableau S_{min} « Surface de plancher minimale » en fonction de la charge totale de réfrigérant dans le système conformément à UL60335-2-40. Cette exigence s'applique aux matériels intérieurs avec ou sans capteur de fuite de réfrigérant d'usine.

Utilisez l'organigramme ci-dessous pour déterminer comment l'appareil doit être installé. Si plusieurs thermopompes sont installées dans la même pièce, la thermopompe ayant la plus grande charge de fluide frigorigène doit être utilisée.

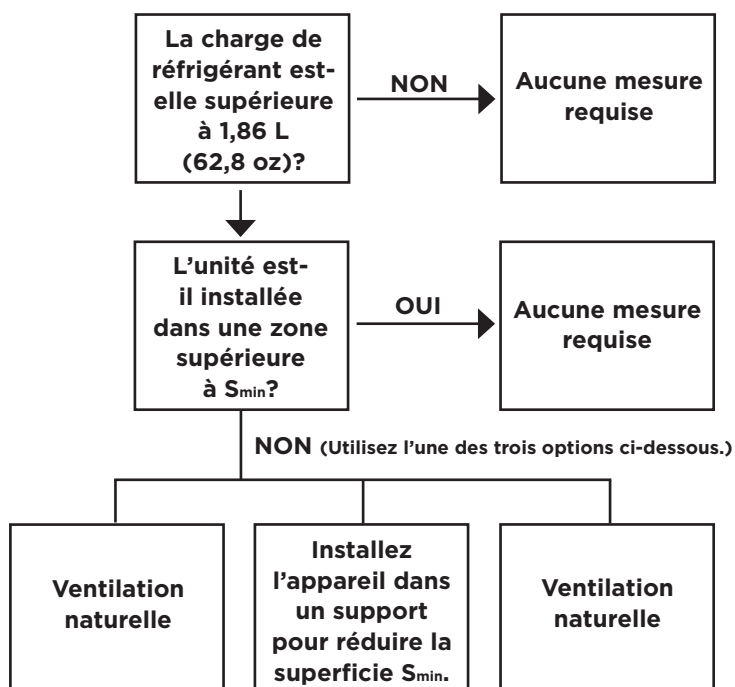

Utilisez le Tableau 1 pour déterminer la surface minimale de plancher, S_{min} . Le matériel doit être installé avec une surface minimale de plancher égale ou supérieure à la surface indiquée dans le tableau en fonction de la charge totale de réfrigérant de ce système. Si la zone n'est pas assez grande, vous devez passer à l'étape suivante pour les exigences d'installation supplémentaires.

Modèle	Configuration	H_o			Charge		S_{min}	
		po	pi	m	lb	oz	pi ²	m ²
060	Plancher horizontal	26,2	2,2	0,7	5,1	82	440,9	41,0

Tableau 1

Ventilation naturelle

Si l'ouverture des locaux raccordés ou la ventilation naturelle est requise, les conditions suivantes doivent être respectées. La surface totale de l'espace dans lequel la thermopompe est installée et les espaces adjacents reliés par la ventilation naturelle doivent avoir une surface supérieure à la S_{min} au tableau 1. Anv_{min} est la taille minimale de l'ouverture de l'évent naturel. Si la surface combinée n'est pas assez grande, vous devez passer à l'étape suivante pour les exigences d'installation supplémentaires.

Remarque : La ventilation naturelle vers l'extérieur n'est pas acceptable.

- La superficie de toute ouverture située à plus de 300 mm (11,8 po) du plancher ne doit pas être prise en compte pour déterminer la conformité à Anv_{min} .
- Au moins 50 % de la surface d'ouverture requise Anv_{min} doit se trouver à moins de 200 mm (7,8 po) du plancher.
- Le bas des ouvertures les plus basses ne doit pas être plus haut que le point de dégagement au moment de l'installation de l'appareil et à plus de 100 mm (3,9 po) du plancher.
- Les ouvertures sont des ouvertures permanentes qui ne peuvent pas être fermées.
- Dans le cas des ouvertures se prolongeant jusqu'au plancher, la hauteur ne doit pas être inférieure à 20 mm (0,78 po) au-dessus de la surface du revêtement de plancher.
- Une deuxième ouverture supérieure doit être installée. La taille totale de la deuxième ouverture ne doit pas être inférieure à 50 % de la surface d'ouverture minimale pour Anv_{min} et doit être d'au moins 1,5 m (3,4 pi) au-dessus du plancher. Remarque : L'exigence relative à la deuxième ouverture pourrait être satisfaite par des plafonds suspendus, des conduits de ventilation ou d'autres dispositifs semblables qui assurent une voie d'écoulement de l'air entre les pièces raccordées.

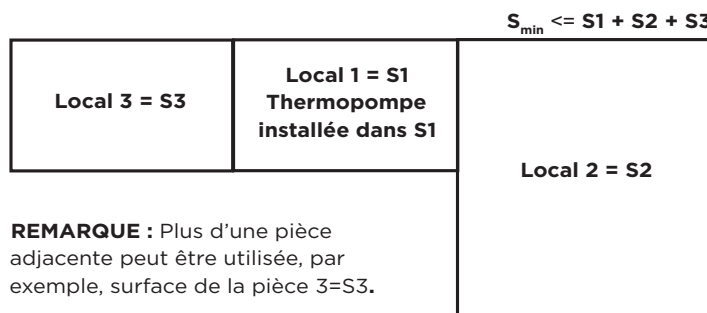
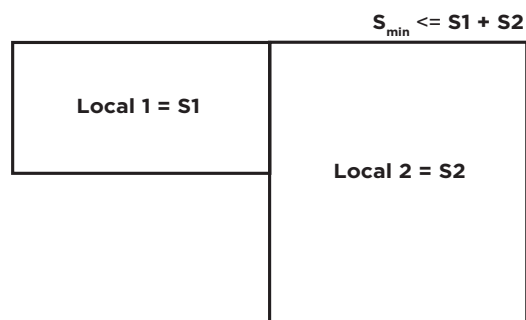

REMARQUE : Plus d'une pièce adjacente peut être utilisée, par exemple, surface de la pièce 3=S3.

Informations générales sur l'installation : Détection et atténuation des fuites de réfrigérant

Modèle	Configuration	H _o			S _{nvmin}		S _{min}	
		po	pi	m	pi ²	m ²	pi ²	m ²
060	Plancher horizontal	26,2	2,2	0,7	0,2	0,0	440,9	41,0
	Plancher horizontal + 0,6 m (2 pi)	50,2	4,2	1,3	0,1	0,0	120,1	11,2
	Plancher horizontal + 1,3 m (4 pi)	74,2	6,2	1,9	0,1	0,0	55,0	5,1

Installation du support

L'unité peut être montée dans un support pour la soulever du plancher. Comme vous pouvez le voir au Tableau 1, à mesure que la hauteur de montage de l'unité augmente, la valeur S_{min} diminue. Le support doit être adéquatement conçu pour supporter le poids des unités. L'installation du support peut être également utilisée avec l'option de ventilation naturelle mentionnée.

Ventilation mécanique

Si un évent permanent est utilisé pour évacuer l'air de S1 à SS_{min}, Q_{min}, le débit volumétrique minimal d'air est indiqué dans le Tableau 1.

Le ventilateur est fourni et installé sur place. Le ventilateur doit être câblé de l'ASB conformément au schéma de câblage pour allumer le ventilateur lorsque le capteur de détection de fuites est activé.

- Pour la ventilation mécanique, le bord inférieur des ouvertures qui extraient l'air de la pièce ne doit pas se trouver à plus de 100 mm (3,9 po) au-dessus du plancher.
- L'ouverture qui alimente la pièce en air d'appoint doit être située de sorte que l'air d'appoint fourni se mélange avec le fluide frigorigène qui fuit.
- Lorsque l'air d'appoint provient du même espace où l'air de ventilation extrait de l'espace est évacué, les orifices d'évacuation d'air de ventilation doivent être séparés de l'orifice d'admission d'air d'appoint d'une distance suffisante, d'au plus 3 m (9,8 pi), pour empêcher la recirculation dans l'espace.

Modèle	Configuration	H _o			Débit d'air		SS _{min.}		A	
		po	pi	m	pi ³ /min	m ³ /h	pi ²	m ²	pi ²	m ²
060	Plancher horizontal	26,2	2,2	0,7	90	154	100	9,3	88,2	8,2
	Plancher horizontal + 0,6 m (2 pi)	50,2	4,2	1,3	113	193	126	11,7	24,0	2,2
	Plancher horizontal + 1,3 m (4 pi)	74,2	6,2	1,9	122	207	135	12,5	11,0	1,0

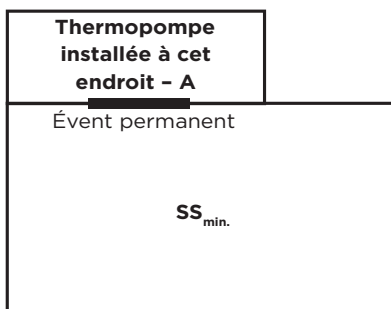

Informations générales sur l'installation : Détection et atténuation des fuites de réfrigérant

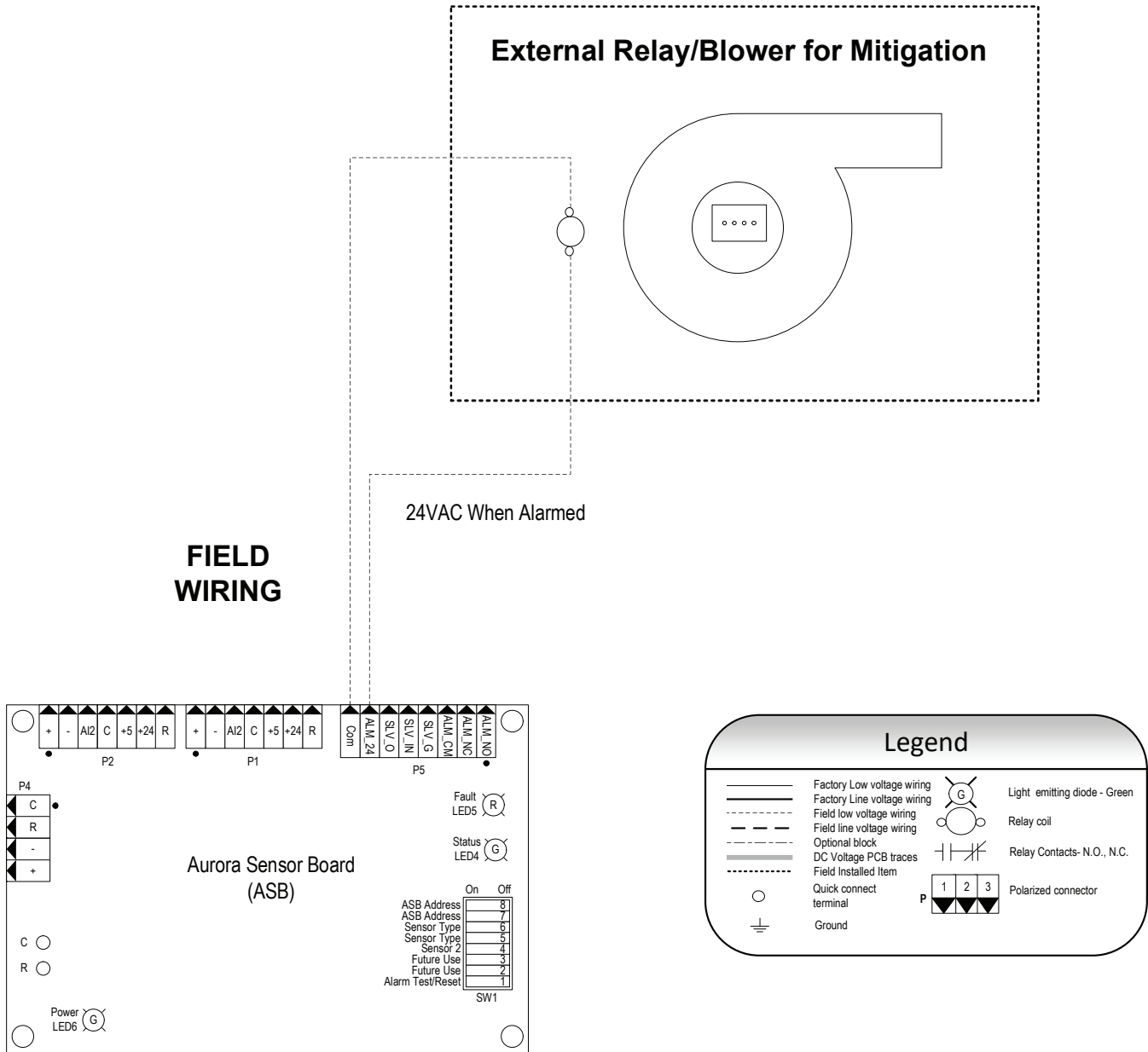



Figure C: Refrigeration Detection and Mitigation Wiring Example

Plaque signalétique

Unit Nomenclature and Serial Number	MODEL:		S/N: 99999999						
	JOB #:		Manufactured Fort Wayne, Indiana USA						
Unit Voltage	Electrical Service								
	VAC/PHASE	Hz	FLA	MIN CIRCUIT AMPS	MIN/MAX VAC				
Fuse/Breaker Size	Short-Circuit Current		Fuse Circuit Breaker Size						
	kA Symmetrical	0	Max Fuse Time Delay	US Max HACR	Canada Max				
	V Maximum	0							
Component Electrical Information	Component	Qty	LRA	RLA/MRC	FLA	VAC	PH	HP	KW
Unit Restrictions	Other Data								
	Min. distance to combustible surface (in/cm)					/			
	Max. outlet air temperature (F/C)					/			
	Max. external static pressure (in water/Pa)					/			
	Max. inlet water temperature (F/C)					/			
Auxillary Heater Kit Electrical Installation	Max. inlet water pressure (in water/Pa)					/			
	CK BOX	Heater Model	Supply Circuit	KW	Min CIR AMP	Max Fuse	Max BRKR		
	Mark heater installed with "X" in check box. For actual heater rating, see marking inside of unit.		Cocher "X" pour indiquer le modele installe pour les caracteristiques nominales des unites de chauffe voir le marquage a l'interieur.						
	Comments								
Installation Requirements	Warning:								
	Floor area for storage or operation must meet the minimum requirements shown.								
	Minimum room area (operating or storage)			0 ft ²	0 m ²				
	Minimum installation height			0 ft	0 m				
	Note: For Minimum room areas at higher installation heights, see installation and operation manual.								
Refrigerant Type and Charge Amount	*For Installation Only in Locations Not Accessible to the General Public*								
	MRC=Maximum Rated Current (only applicable for variable speed compressors/drives)								
	Maximum allowable refrigerant pressure = PSIG/Mpa: /								
	Refrigerant Type	Refrigerant Charge/Circuit	Design Pressure						
	R-454B	OZ kg	psi		Mpa				
			High:						
			Low:						



A2L Refrigerant Safety Group



Données dimensionnelles

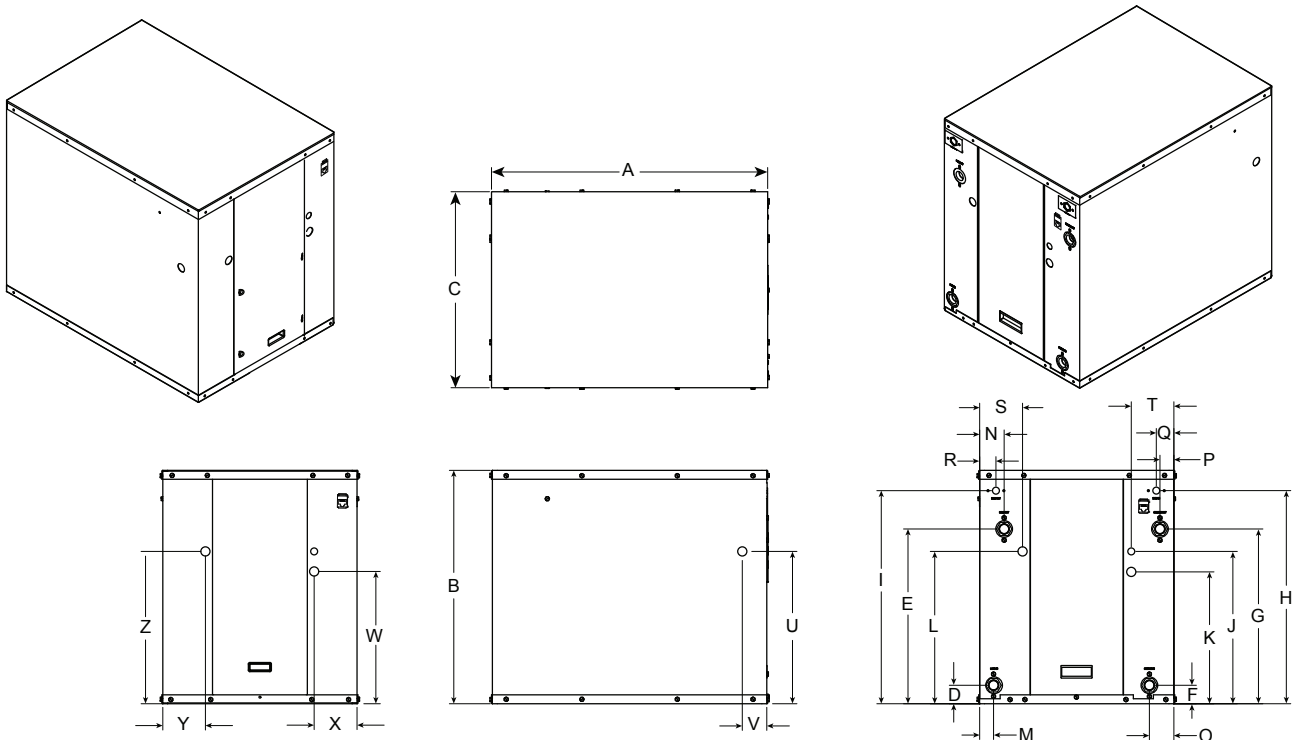

2/15/16

Model	Overall Cabinet			Water Connections									Electrical Knockouts			
	A	B	C	D	E	F	G	H	I				J 1/2" cond	K 3/4" cond	L 3/4" cond	
	Depth	Height	Width	Load Liquid In	Load Liquid Out	Source Liquid In	Source Liquid Out	HWG In	HWG Out	Load Water FPT	Source Water FPT	HWG Water FPT	Low Voltage	Ext Pump	Power Supply	
024	in.	23.5	26.1	19.5	10.0	22.2	10.0	22.2	-	-	1"	1"	-	16.0	14.2	14.2
	cm.	59.7	66.3	49.5	25.4	56.4	25.4	56.4	-	-	25.4	25.4	-	40.6	36.1	36.1
048	in.	31.0	26.2	22.0	2.2	20.6	2.2	20.6	23.9	23.9	1-1/4"	1-1/4"	1/2"	17.1	14.8	17.1
	cm.	78.7	66.5	55.9	5.6	52.3	5.6	52.3	60.7	60.7	31.8	31.8	12.7	43.4	37.6	43.4
060	in.	31.0	26.2	22.0	2.4	23.0	2.4	23.0	20.6	20.6	1-1/4"	1-1/4"	1/2"	17.1	14.8	17.1
	cm.	78.7	66.5	55.9	6.1	58.4	6.1	58.4	52.3	52.3	31.8	31.8	12.7	43.4	37.6	43.4

Model	Water Connections										Electrical Knockouts				
	M	N	O	P	Q	R	S	T	U	V	W	X	Y	Z	
	Load Liquid In	Load Liquid Out	Source Liquid In	Source Liquid Out	HWG In	HWG Out	Power Supply	Low Voltage	Side Power Supply	Side Power Supply	Ext Pump	Ext Pump	Power Supply	Power Supply	
024	in.	2.4	2.4	2.4	2.4	-	-	3.5	2.9	14.9	2.6	2.1	1.8	2.9	4.1
	cm.	6.1	6.1	6.1	6.1	-	-	8.9	7.4	37.8	6.6	5.3	4.4	7.4	10.4
048	in.	1.8	3.6	3.6	1.8	2.1	1.8	4.8	4.8	17.1	2.8	14.9	4.8	4.8	17.1
	cm.	4.6	9.1	9.1	4.6	5.3	4.6	12.2	12.2	43.4	7.1	37.8	12.2	12.2	43.4
060	in.	1.8	4.0	4.0	1.8	4.2	1.4	4.8	4.8	17.1	2.8	14.9	4.8	4.8	17.1
	cm.	4.6	10.2	10.2	4.6	10.7	3.6	12.2	12.2	43.4	7.1	37.8	12.2	12.2	43.4

Note: Plastic front panel extends 1.4" (3.56 cm) beyond front of cabinet.

07/16/24

Données physiques

Modèle	024	024 Chauffage	048	060
Compresseur (1 chacun)	Spirale			
Charge d'usine R410a, kg (oz)	1,30 (46,0)	1,19 (42,0)	1,76 (62)	2,32 (82)
Volume d'eau de la tuyauterie coaxiale et de la tuyauterie - l (gal)	3,38 (0,89)	3,38 (0,89)	5,25 (1,4)	6,13 (1,6)
Poids - fonctionnement, kg (lb)	102,1 (225)	102,1 (225)	147,4 (325)	156,5 (345)
Poids - emballé, kg (lb)	112,0 (247)	112,0 (247)	154,2 (340)	163,3 (360)

Information sur l'installation

Considérations de sécurité

L'installation et l'entretien des appareils de climatisation et de chauffage peuvent être dangereux en raison de la pression du système et des composants électriques. Seul un personnel formé et qualifié est habilité à procéder à l'installation, à la réparation ou à l'entretien des appareils de chauffage et de climatisation. Lors d'une intervention sur un appareil de chauffage ou de climatisation, veillez à respecter les précautions indiquées dans la documentation, les étiquettes apposées sur l'appareil et les autres mesures de sécurité éventuellement applicables.

Respectez tous les codes de sécurité. Portez des lunettes de sécurité et des gants de travail. Utilisez un chiffon mouillé pour toute opération de brasage. Ayez un extincteur à disposition pour toute opération de brasage.

REMARQUE : Avant de procéder à l'installation, vérifiez que la tension de l'unité est correcte.



AVERTISSEMENT : Avant d'effectuer toute opération d'entretien ou de maintenance du système, coupez l'alimentation principale de l'unité. La décharge électrique peut provoquer de graves blessures.

Applications de l'eau de procédé

Pour les applications dans l'eau de procédé, il est recommandé d'installer un échangeur de chaleur à charge secondaire pour prévenir la corrosion de la bobine coaxiale primaire de l'unité. Dans les situations où l'entartrage pourrait être important ou en cas de croissance biologique comme des bactéries ferreuses, un système en boucle fermée est recommandé. Pendant un certain temps, les serpentins d'échangeur de chaleur des unités d'eau souterraine peuvent perdre leur capacité d'échange thermique en raison d'une accumulation de dépôts minéraux. Ceux-ci peuvent seulement être nettoyés par un mécanicien de service qualifié, car de l'équipement de pompage et des solutions spéciaux sont requis. N'utilisez jamais de tuyaux flexibles dont le diamètre intérieur est plus petit que celui des raccords d'eau.

Déplacement et stockage

Déplacez les unités en respectant l'orientation normale « vers le haut », comme indiqué sur l'emballage de l'unité. Lors de la réception du matériel, tous les articles doivent être soigneusement vérifiés par rapport au connaissance afin de s'assurer que toutes les caisses et tous les cartons ont été reçus en bon état. Examinez les unités pour vérifier qu'elles ne sont pas endommagées par le transport, en retirant l'emballage de l'unité si nécessaire afin de l'inspecter correctement. Les unités en question devraient également faire l'objet d'une inspection interne. Si des dommages sont constatés, le transporteur doit l'indiquer sur le récépissé de livraison. Les unités doivent être stockées dans un endroit adapté, à l'abri de la saleté, des débris et de l'humidité.



AVERTISSEMENT : Pour éviter d'endommager l'équipement, ne laissez pas le système rempli dans un bâtiment sans chauffage par temps froid, à moins de prévoir des niveaux d'antigel adéquats pour la protection contre le gel. En effet, les échangeurs de chaleur ne se vident pas complètement et gèlent s'ils ne sont pas protégés, ce qui peut entraîner des dommages permanents.

Emplacement de l'unité

Prévoyez un espace suffisamment grand pour effectuer les raccords d'eau et d'électricité. Si l'unité est placée dans un espace exigü, des dispositions doivent être prises pour les opérations de maintenance. Placez l'unité dans un espace intérieur où les panneaux d'accès peuvent être facilement retirés et où le personnel de maintenance dispose de suffisamment d'espace pour effectuer les opérations de maintenance ou de réparation. Ces unités ne sont pas homologuées pour une installation à l'extérieur et doivent donc être installées à l'intérieur de la structure à climatiser. N'installez pas ces unités dans des espaces soumis à des conditions de gel.



AVERTISSEMENT : N'installez pas les unités dans un environnement corrosif ou dans des endroits soumis à des températures extrêmes ou à l'humidité élevée (p. ex., greniers, garages, toits, etc.). Les conditions corrosives et des températures extrêmes ou de l'humidité élevée peuvent réduire de manière significative le rendement, la fiabilité et la durée de vie de l'appareil.

Montage des unités

Avant de mettre l'appareil en place, retirez et jetez le boulon de fixation du compresseur situé à l'avant du support de fixation du compresseur.

Les unités devraient être montées de niveau sur un coussin absorbant les vibrations légèrement plus grand que la base pour assurer l'isolation entre l'unité et le plancher. Il n'est pas nécessaire d'ancrer l'unité au plancher. Permettez l'accès aux panneaux d'accès avant, arrière et latéraux pour l'entretien.

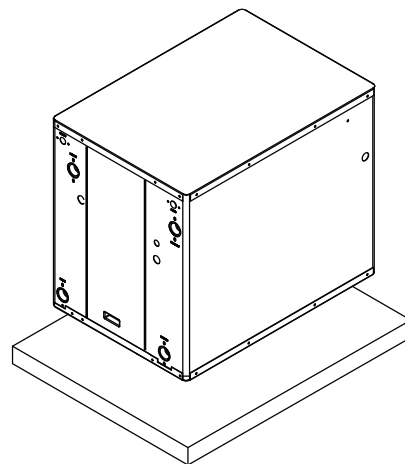

Montage du coussin absorbant les vibrations

Qualité de l'eau

Généralités

Les thermopompes eau-eau peuvent être utilisées avec succès dans un large éventail d'applications résidentielles et commerciales légères. Il incombe au concepteur du système et à l'entrepreneur chargé de l'installation de s'assurer que la qualité de l'eau est acceptable et que tous les codes applicables ont été respectés dans ces installations. Le non-respect des directives figurant dans le tableau de qualité de l'eau pourrait entraîner une perte de garantie.

Utilisation

Ces thermopompes ne sont pas destinées à être raccordées directement aux piscines et aux spas. Pour ce type d'utilisation, un échangeur de chaleur complémentaire doit être utilisé. Le défaut de fournir un échangeur de chaleur secondaire pour cette application entraînera une exclusion de la garantie en cas de corrosion ou de défaillance de l'échangeur de chaleur principal.

Traitement de l'eau

N'utilisez pas d'eau non traitée ou incorrectement traitée. L'équipement pourrait être endommagé. L'utilisation d'eau incorrectement traitée ou non traitée dans cet équipement peut entraîner la formation d'écailage, d'érosion, de corrosion, d'algues ou de substances visqueuses. Les services d'un spécialiste qualifié en traitement de l'eau devraient être retenus pour déterminer le traitement requis, le cas échéant. La garantie du produit exclut expressément toute responsabilité en cas de corrosion, d'érosion ou de détérioration de l'équipement.

Les échangeurs de chaleur et les conduites d'eau des unités sont en cuivre ou en cupronickel. Il pourrait y avoir d'autres matériaux dans le système de tuyauterie du bâtiment que le concepteur devrait peut-être prendre en considération pour décider des paramètres de la qualité de l'eau.

Si une solution antigel ou de traitement de l'eau doit être utilisée, le concepteur devrait confirmer qu'elle n'a pas d'effet néfaste sur les matériaux du système.

Eau contaminée

Dans les applications où la qualité de l'eau ne peut être maintenue aux limites prescrites, l'utilisation d'un échangeur de chaleur secondaire ou intermédiaire est recommandée pour séparer l'unité de l'eau contaminée.

Le tableau suivant présente les recommandations relatives à la qualité de l'eau pour les échangeurs de chaleur des unités. Si ces conditions sont dépassées, un échangeur de chaleur secondaire est requis. Le défaut de fournir un échangeur de chaleur secondaire au besoin entraînera une exclusion de la garantie en cas de corrosion ou de défaillance de l'échangeur de chaleur principal.



AVERTISSEMENT : Un échangeur de chaleur intermédiaire doit être installé lors de l'utilisation avec des applications de piscine et de spa.

Directives relatives à la qualité de l'eau

Matériel		Cuivre	90/10 Cupronickel	Acier inoxydable 316
pH	Acidité/Alcalinité	7 - 9	7 - 9	7 - 9
Entartrage	Calcium et carbonate de magnésium	(Dureté totale) inférieure à 350 ppm	(Dureté totale) inférieure à 350 ppm	(Dureté totale) inférieure à 350 ppm
Corrosion	Sulfure d'hydrogène	Moins de 0,5 ppm (une odeur d'œuf pourri se dégage à 0,5 ppm)	10 - 50 ppm	Moins de 1 ppm
	Sulfates	Moins de 125 ppm	Moins de 125 ppm	Moins de 200 ppm
	Chlore	Moins de 0,5 ppm	Moins de 0,5 ppm	Moins de 0,5 ppm
	Chlorures	Moins de 20 ppm	Moins de 125 ppm	Moins de 300 ppm
	Dioxyde de carbone	Moins de 50 ppm	10 - 50 ppm	10 - 50 ppm
	Ammoniac	Moins de 2 ppm	Moins de 2 ppm	Moins de 20 ppm
	Chlorure d'ammonium	Moins de 0,5 ppm	Moins de 0,5 ppm	Moins de 0,5 ppm
	Nitrate d'ammonium	Moins de 0,5 ppm	Moins de 0,5 ppm	Moins de 0,5 ppm
	Hydroxyde d'ammonium	Moins de 0,5 ppm	Moins de 0,5 ppm	Moins de 0,5 ppm
	Sulfate d'ammonium	Moins de 0,5 ppm	Moins de 0,5 ppm	Moins de 0,5 ppm
Encrassement par le fer (Croissance biologique)	Solides totaux dissous (TDS)	Moins de 1 000 ppm	1 000 - 1 500 ppm	1 000 - 1 500 ppm
	Indice LSI	+0,5 à -0,5	+0,5 à -0,5	+0,5 à -0,5
Encrassement par le fer (Croissance biologique)	Fer, FE ²⁺ (Ferreux) potentiel de fer bactérien	< 0,2 ppm	< 0,2 ppm	< 0,2 ppm
	Oxyde de fer	Moins de 1 ppm, au-delà de ce niveau, il y a dépôt	Moins de 1 ppm, au-delà de ce niveau, il y a dépôt	Moins de 1 ppm, au-delà de ce niveau, il y a dépôt
Érosion	Matières en suspension	Moins de 10 ppm et filtré pour une taille maximale de 600 microns	Moins de 10 ppm et filtré pour une taille maximale de 600 microns	Moins de 10 ppm et filtré pour une taille maximale de 600 microns
	Vitesse limite (Eau fraîche)	< 1,8 m/s (6 pi/s)	< 1,8 m/s (6 pi/s)	< 1,8 m/s (6 pi/s)

REMARQUES : Grains = ppm divisé par 17 mg/L équivaut à ppm

22/02/12

Tuyauterie d'eau raccordée sur place

Généralités

Chaque unité est équipée de raccords d'eau FPT captif pour éliminer la « formation d'œufs » de l'utilisation d'une clé de secours. Pour effectuer les raccords d'eau à l'unité, il est recommandé d'utiliser un scellant à filetage en ruban de Téflon pour réduire au minimum l'encrassement interne de la tuyauterie. Ne serrez pas trop les raccords. Tous les tuyaux d'alimentation et de retour d'eau devraient être isolés pour empêcher la condensation excessive de se former sur les tuyaux d'alimentation en eau.

REMARQUE : Les unités sont testées en usine à l'aide de propylène glycol. Avant de raccorder la tuyauterie à l'unité, rincez soigneusement les échangeurs de chaleur.

L'installation de la tuyauterie devrait permettre au personnel d'entretien de mesurer les températures et les pressions de l'eau. Les tuyaux d'alimentation en eau devraient être acheminés de manière à ne pas gêner l'accès à l'unité. L'utilisation d'une courte longueur de tuyau haute pression avec raccord pivotant peut simplifier les raccords et prévenir les vibrations. Des ensembles de boyaux en acier inoxydable sont offerts en option comme accessoire.

Avant le raccordement final à l'unité, les ensembles de tuyaux d'alimentation et de retour doivent être raccordés et le système doit être rincé pour éliminer la saleté, les copeaux de tuyauterie et les autres corps étrangers. Normalement, un robinet d'équilibrage et de fermeture (à bille) combiné est installé au retour, et un robinet à tournant sphérique ou à vanne est installé à l'alimentation. Il est possible de régler la soupape de retour pour obtenir le bon débit d'eau. Les soupapes permettent de retirer l'unité pour l'entretien.

Le bon débit d'eau doit être acheminé à chaque unité chaque fois qu'elle chauffe ou refroidit. Pour assurer un débit adéquat, on recommande l'utilisation des orifices de pression et de température pour déterminer le débit. Ces orifices devraient être situés à côté de l'alimentation et du retour d'eau de l'unité. Le bon débit ne peut pas être réglé avec précision sans mesurer la chute de pression d'eau dans l'échangeur de chaleur de réfrigérant-eau (consultez le tableau des chutes de pression pour obtenir des renseignements sur le débit d'eau et la chute de pression). Normalement, un débit d'environ 11,4 L/min/t (3 gal/min/t) de capacité de refroidissement (8,5 L/min/t [2,25 gal/min/t] minimum) est nécessaire. La tuyauterie de la source et du fluide de charge doit être au moins aussi grande que les raccords de l'unité sur la thermopompe (plus grande sur les longs longueurs).

N'utilisez jamais de tuyaux flexibles d'un diamètre intérieur inférieur à celui du raccord de l'unité et limitez la longueur du tuyau à 3 m (10 pi) par raccord. Vérifiez soigneusement s'il y a des fuites d'eau.



ATTENTION : La tuyauterie d'eau exposée à la température extérieure peut être sujette au gel.

Installation type en boucle ouverte

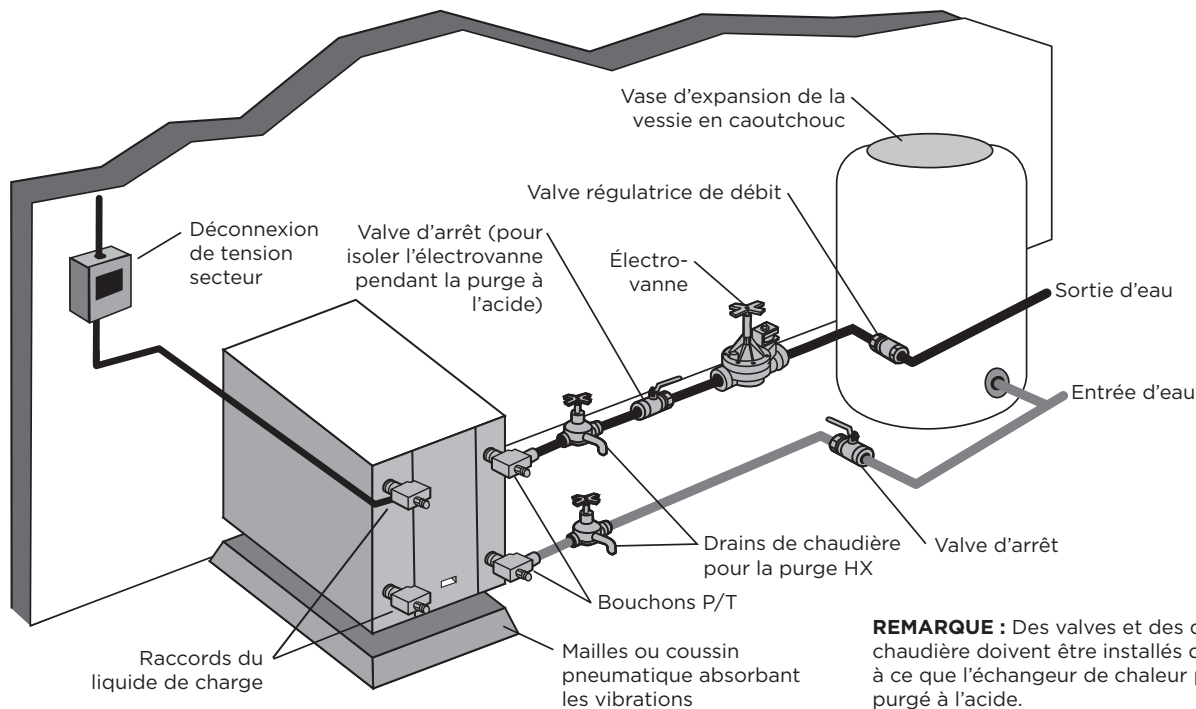

Tuyauterie d'eau raccordée sur place (suite)

Systèmes reliés à la terre avec centre de débit

Une fois la tuyauterie terminée entre l'appareil, le centre de débit et la boucle de masse, la purge finale et la charge de la boucle sont nécessaires. Un chariot de purge (au moins une pompe de 1,5 ch ou de 1,12 kW) est nécessaire pour obtenir une vitesse de débit adéquate dans la boucle afin de purger l'air et les particules de saleté de la boucle elle-même. La solution antigel est utilisée dans la plupart des régions pour prévenir le gel. Maintenez le pH dans la plage de 7,6 à 8,2 pour la charge finale.

Purgez le système adéquatement pour éliminer le plus d'air possible. Ensuite, pressurisez la boucle à une pression statique de 3,45 à 5,17 bar (50 à 75 lb/po²). Cette pression est normalement adéquate pour un bon fonctionnement du système. Assurez-vous que le centre de débit assure un débit adéquat dans l'unité en vérifiant la chute de pression dans l'échangeur de chaleur et en la comparant aux valeurs indiquées dans les tableaux des chutes de pression. Habituellement, une capacité de refroidissement de 0,054 L/s/kW (3 gal/min/t) ou d'au moins 0,04 L/s/kW (2,25 gal/min/t) est nécessaire dans les applications à circuit fermé reliés à la terre.

Installation typique reliée à la terre en boucle fermée

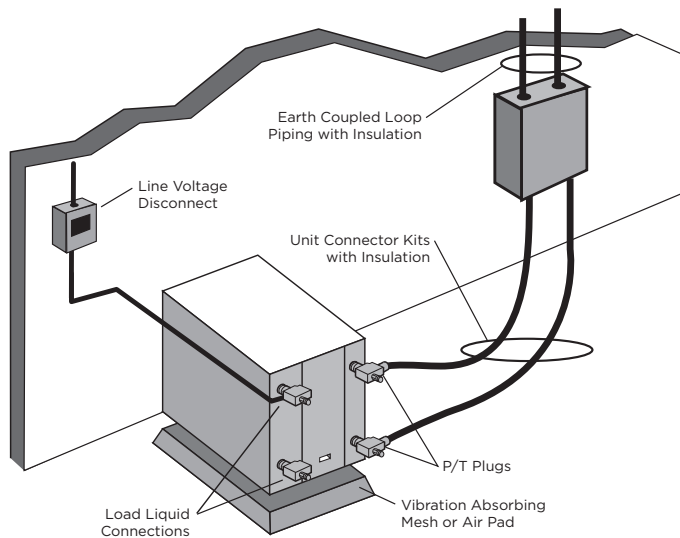

Plusieurs unités sur un seul centre de débit

Pour raccorder plusieurs unités sur un seul centre de débit, suivez le schéma de câblage indiqué à la Figure 2a. L'utilisation de 2 unités sur un centre de débit est généralement limitée à une capacité de 75,7 L/min (20 gal/min). L'installateur devra fournir des fusibles, deux relais et du câblage.

Figure 2a : Câblage primaire/secondaire avec commande de base Aurora (pas de carte AXB)

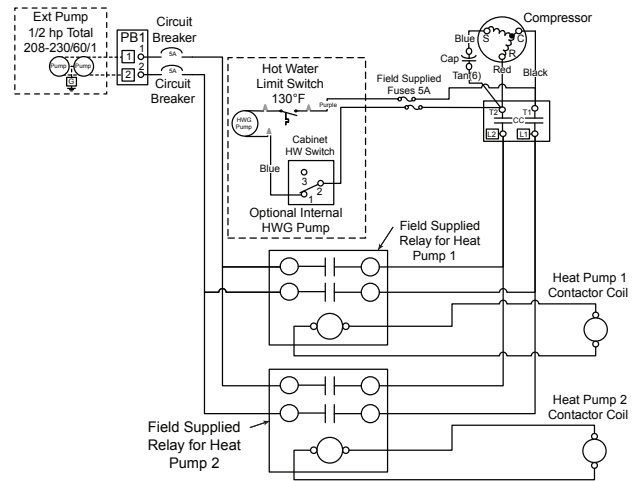

Tuyauterie d'eau raccordée sur place (suite)

Systèmes d'eau de puits en boucle ouverte

Maintenez toujours la pression d'eau dans l'échangeur de chaleur en plaçant les valves de régulation d'eau à la sortie de l'unité. Utilisez un vase d'expansion de type vessie fermée pour réduire au minimum les dépôts de minéraux. Assurez-vous que l'eau circule correctement dans l'unité en vérifiant la chute de pression dans l'échangeur de chaleur et en la comparant aux valeurs du tableau des chutes de pression. Normalement, un débit d'environ 7,6 L/min/t (2 gal/min/t) de capacité de refroidissement est requis dans les systèmes à circuit ouvert (5,7 L/min/t [1,5 gal/min/t] minimum) si la température de la source est supérieure à 10 °C (50 °F).

Certaines valves de régulation de l'eau tirent leur alimentation directement du transformateur de 24 V de l'unité et peuvent surcharger et brûler le transformateur. Vérifiez l'appel de courant total des valves d'eau et assurez-vous qu'il est inférieur à 40 VA.

L'eau de refoulement d'une thermopompe peut être éliminée de diverses façons selon les codes du bâtiment locaux (c.-à-d. puits de recharge, égout pluvial, champ de drainage, ruisseau ou étang adjacent, etc.). La plupart des codes locaux restreignent l'utilisation des égouts sanitaires pour l'élimination. Consultez votre service local du bâtiment et du zonage pour vous assurer de la conformité dans votre région.

Figure 1a : Option de raccord de l'électrovanne en boucle ouverte

Câblage typique d'électrovanne à eau externe de 24 V à fonctionnement rapide (type PPV100 ou BPV100).

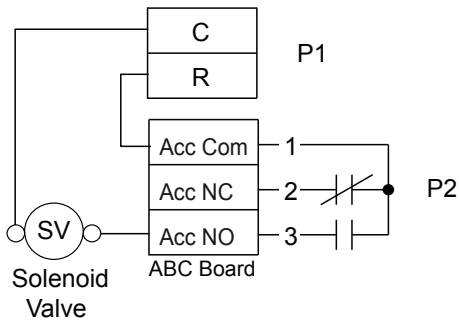

REMARQUE : Le SW2-4 et le SW2-5 doivent être en position d'arrêt (OFF) pour faire fonctionner le compresseur.

Figure 1b : Option de raccord de l'électrovanne en boucle ouverte

Câblage typique d'une électrovanne à eau externe de 24 V à fonctionnement lent (type V100FPT).

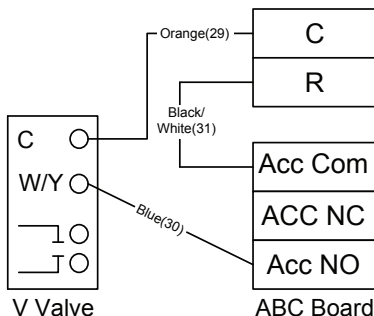

REMARQUE : Le SW2-4 doit être en position de marche (ON) et le SW2-5 doit être en position d'arrêt (OFF) lorsque la valve d'eau à ouverture lente (V100FPT) est utilisée.

Réseaux d'eau potable

Raccords du générateur d'eau chaude

Le serpentin du générateur d'eau chaude récupérant la chaleur offert sur O48-O60 est fait de cuivre à double paroi ventilé et convient à l'eau potable. Pour optimiser les avantages du générateur d'eau chaude, un chauffe-eau d'au moins 189,3 L (50 gal) est recommandé. Pour les applications à plus forte demande, utilisez un chauffe-eau de 302,8 L (80 gal) comme illustré ci-dessous ou deux chauffe-eau de 189,3 L (50 gal) raccordés en série. Un réservoir de stockage géothermique ne devrait pas être utilisé dans cette application à moins qu'il ne soit raccordé en série avec un chauffe-eau électrique. Le réservoir de stockage géothermique est équipé d'un seul élément de 4 500 W et ne pourra pas fournir un chauffage adéquat de l'eau s'il est utilisé comme chauffe-eau autonome. Les chauffe-eau électriques sont recommandés. Assurez-vous que tous les codes d'électricité et de plomberie locaux sont respectés pour l'installation d'un générateur d'eau chaude. L'unité n'est pas fournie avec un circulateur interne. Une trousse DPK5 devra être achetée pour se brancher au générateur d'eau chaude. La trousse DPK5 est fourni avec des instructions d'installation, un circulateur, un adaptateur de réservoir et un rupteur thermique. Assurez-vous de faire tourner (aérer) la pompe. Ouvrez la vis en deux tours seulement à l'extrémité du moteur de la pompe (si des pompes Grundfos® sont utilisées) pour permettre l'évacuation de l'air emprisonné et s'assurer que le boîtier du moteur a été inondé.

Branchement suggéré du chauffe-eau domestique

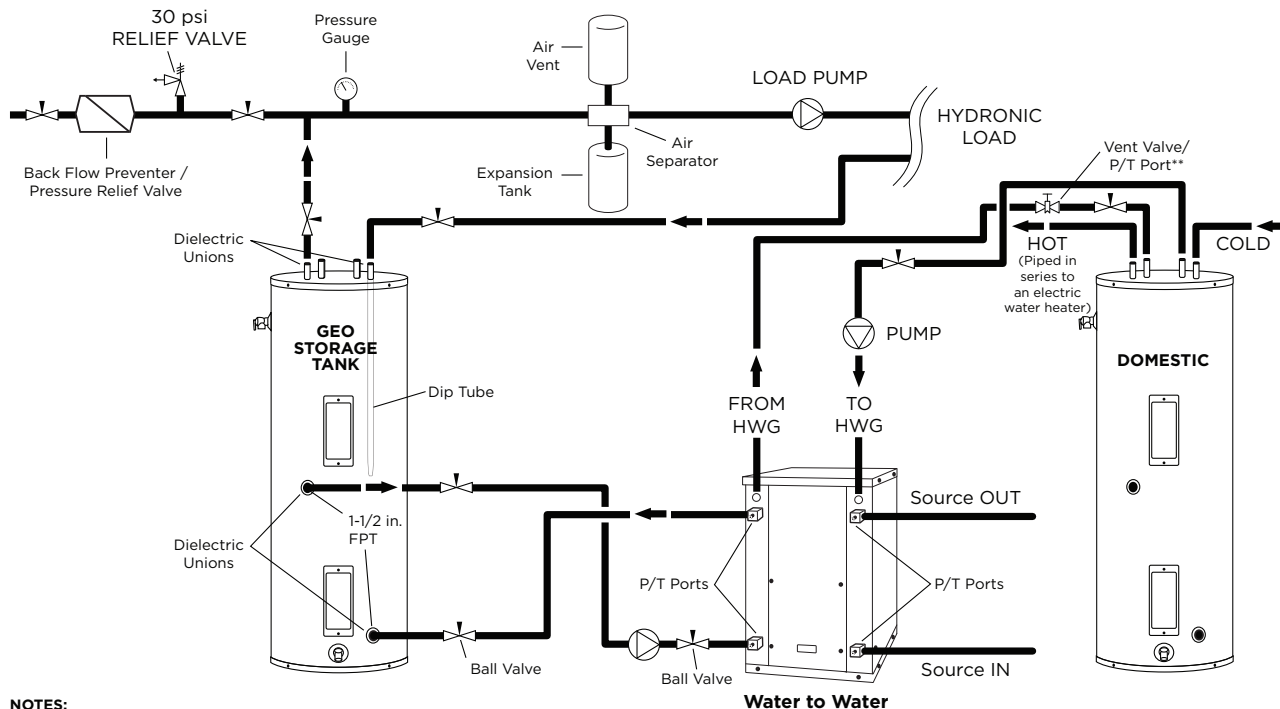

NOTES:

- * A 30 psi pressure relief valve (Part No: SRV30) should be used in hydronic applications.
- ** Vent valve or P/T port at highest point in return line prior to ball valve.

REMARQUE :

En raison de la fiabilité du compresseur, l'application directe à la charge n'est pas recommandée. Un réservoir tampon doit être installé dans le système.

Recommandations relatives au réservoir de stockage hydronique

Modèle de l'unité	D.I. du tuyau en cuivre (mm [po])	Débits (L/min [gal/min])	M (pi) maximum du tuyau dans un sens	Nombre total de coudes	Taille requise du réservoir de stockage	Réservoir de stockage exigé par le fabricant Numéro de pièce
O48	31,8 mm (1,25 po)	45,4 (12)	9,1 (30)	10	302,8 L (80 gal)	Stockage géothermique 80
O60	31,8 mm (1,25 po)	56,9 (15)	9,1 (30)	10	454,2 L (120 gal)	Stockage géothermique 120

Réseaux d'eau potable

Les modèles O24 peuvent être équipés pour fournir une production d'eau chaude domestique.

Installation d'option à l'eau chaude avec couplage direct à une unité à double paroi

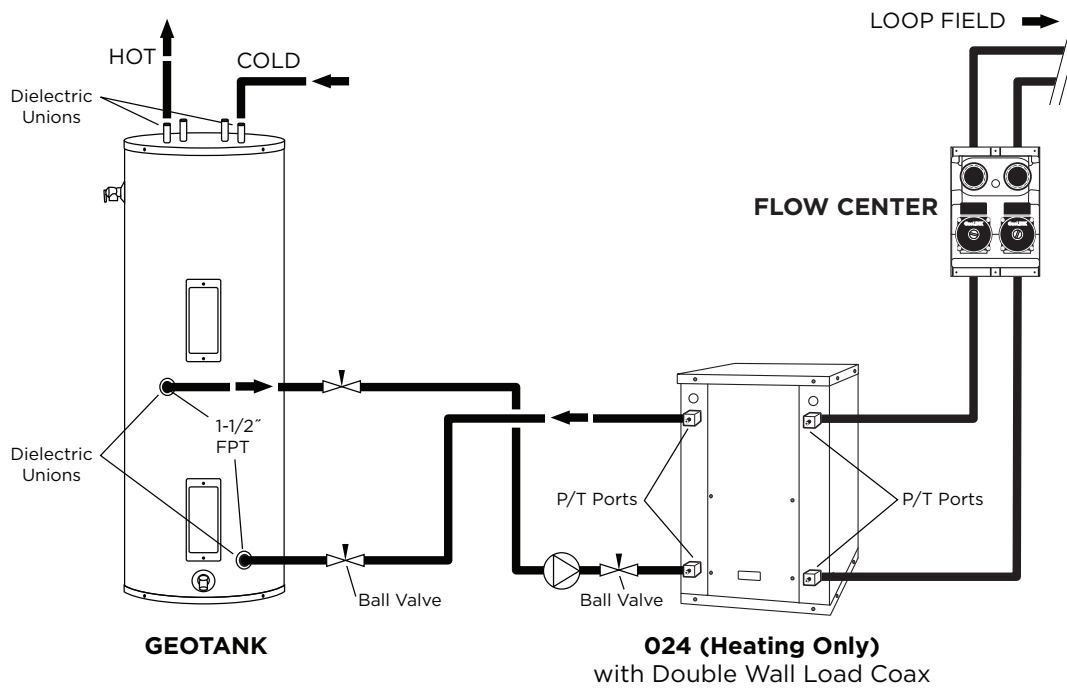

REMARQUES :

- 1) Les raccords-unions et les valves doivent être installés de façon à ce que la purge à l'acide de l'échangeur de chaleur soit possible.
- 2) Assurez-vous qu'il n'y a pas de clapet antiretour dans le tube de jauge du réservoir.

Raccords électriques

Boîtier de commande

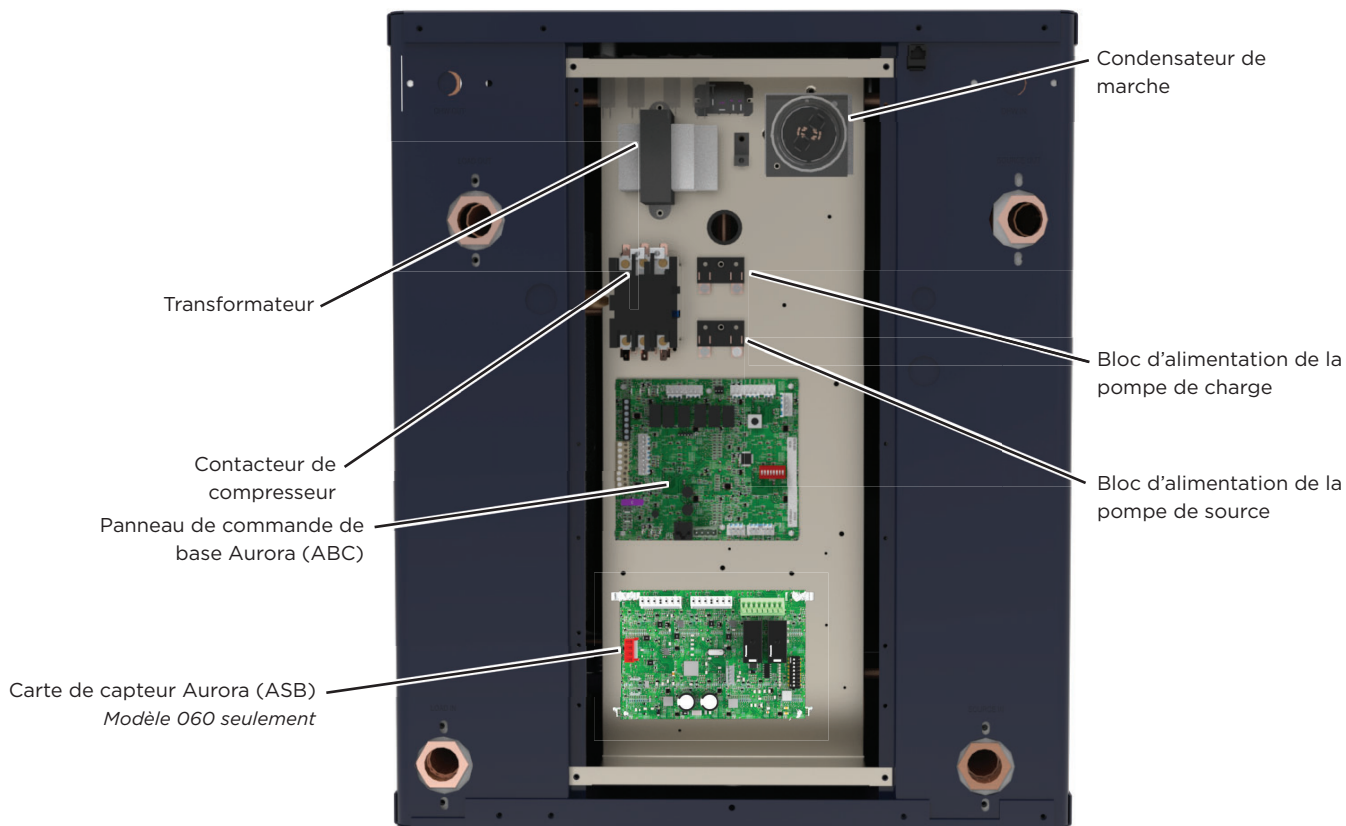

Données électriques

Modèle de l'unité	Tension nominale	Tension min./max.	Compresseur				Pompe de charge	Pompe de source	Total de l'unité FLA	Ampérage min. du circuit	Fusible max./HACR
			MCC	RLA	LRA	LRA*					
024	208-230/60/1	187/253	19,8	12,7	75,6	26,5	1,8	5,4	19,9	23,1	35
	265/60/1	239/292	17,5	11,2	60,0				11,2	14,0	25
	208-230/60/3	187/253	13,9	8,9	58,0				8,9	11,1	20
	460/60/3	414/506	7,0	4,5	38,1				4,5	5,6	10
048	208-230/60/1	187/253	37,0	23,7	157,0	55,00	1,8	5,4	30,9	36,8	60
	208-230/60/3	187/253	25,0	16,0	156,7				16,0	20,0	35
	460/60/3	414/506	11,0	7,0	69,0				7,0	8,8	15
	575/60/3	518/632	10,0	6,4	47,8				6,4	8,0	15
060	208-230/60/1	187/253	43,0	27,5	170,0	59,5	1,8	5,4	34,7	41,6	70
	208-230/60/3	187/253	30,0	19,2	156,5				19,2	24,0	50
	460/60/3	414/506	13,6	8,7	74,8				8,7	10,9	20
	575/60/3	518/632	12,0	7,7	47,8				7,7	9,6	20

Remarques : Tous les fusibles à temporisation de type « D » (ou disjoncteur HACR aux États-Unis).

12/09/24

Les ampères de la pompe de source indiqués s'appliquent à une pompe d'une puissance maximale de 1/2 ch.

Les ampères de la pompe de charge indiqués s'appliquent aux petits circulateurs.

* Avec IntelliStart en option

Raccords électriques

Fonctionnement de 208 V

Toutes les unités de 208 à 230 V sont câblées en usine pour un fonctionnement à 230 V. Pour convertir l'unité de 230 V en unité de 208 V, procédez comme suit :

1. Retirez le fil de transformateur bleu de la borne L2 sur le contacteur de compresseur et fixez le fil en prenant soin d'isoler l'extrémité avec du ruban isolant.
2. Repérez le fil rouge du transformateur et raccordez-le à la borne L2 du contacteur de compresseur.

Systèmes électriques

Assurez-vous que l'alimentation disponible correspond au même voltage et à la même phase que celles indiquées sur la plaque de série de l'appareil. Le câblage de ligne et de la basse tension doit être effectué conformément aux codes locaux ou au Code national de l'électricité, selon ce qui est applicable. Consultez les données de la plaque signalétique de l'appareil pour connaître la taille des fusibles.

REMARQUE : Un débranchement doit être intégré au câblage fixe conformément aux règles de câblage/NEC.

Raccord de pompe du centre de débit (208-230/60/1)

Deux connexions de bloc de jonction interne protégé par disjoncteur avec connecteurs à bêche de 6,35 mm (1/4 po) sont fournies; une pour la pompe de charge et une pour la pompe de source. La pompe de la source à vitesse fixe se connecte directement au bloc de jonction PB2 de la pompe de la source (voir la Figure 5). La pompe de charge se connecte directement au bloc de jonction PB1 de la pompe de charge.

Relais d'accessoires

Un ensemble de contacts « secs » a été fourni pour commander les dispositifs accessoires, comme les électrovannes d'eau sur les installations à boucle ouverte, les épurateurs d'air électroniques, les humidificateurs, etc. Ce contact de relais ne doit être utilisé qu'avec des signaux de 24 V et non avec une tension de ligne. Le relais a des contacts normalement ouverts et normalement fermés et peut fonctionner avec le ventilateur ou le compresseur. Utilisez les commutateurs DIP SW2-4 et 5 pour effectuer un cycle du du relais avec le ventilateur et le compresseur ou pour contrôler une vanne d'eau à ouverture lente. Les contacts de relais sont disponibles sur les bornes 1 et 3 pour une fermeture normale, et sur les bornes 2 et 3 pour une ouverture normale sur P2.

Lors de l'alimentation de composants à forte consommation de VA tels que les purificateurs d'air électroniques ou les vannes d'eau à circuit ouvert de type V, R doit être pris en « pré-fusible » à partir du raccord rapide « R » sur la carte ABC et non à partir de la borne « R » en « post-fusible » sur la connexion du thermostat. Si ce n'est pas le cas, des fusibles ABC risquent de sauter.

Déplacement du boîtier de commande

Le boîtier de commande peut être installé à l'arrière de l'unité. Pour déplacer le boîtier de commande, suivez les procédures ci-dessous.

1. Retirez toutes les sources d'alimentation de l'unité.
2. Retirez le panneau supérieur de l'unité.
3. Coupez toutes les attaches métalliques en plastique comme suit :
 - a) Pressostat haute pression (fils noirs)
 - b) Pressostat basse pression (fils bleus)
 - c) Détection du gel et thermistances
 - d) Fils du compresseur
4. Retirez les quatre vis du boîtier de commande.
5. Déplacez le boîtier de commande à l'extrémité opposée de l'unité.
6. En utilisant les vis enlevées à l'étape 4 ci-dessus, réinstallez le boîtier de commande.
7. Déplacez le coupleur Keystone RS485 vers l'ouverture à l'arrière de l'unité.
8. Fixez tous les fils de façon à ce qu'ils n'entrent pas en contact avec les conduites de réfrigérant.
9. Remplacez le dessus de l'unité.
10. Remettez les deux panneaux d'accès en place.
11. Réappliquez les sources d'alimentation.

Figure 5 : Câblage de la pompe de source 208-230/60/1

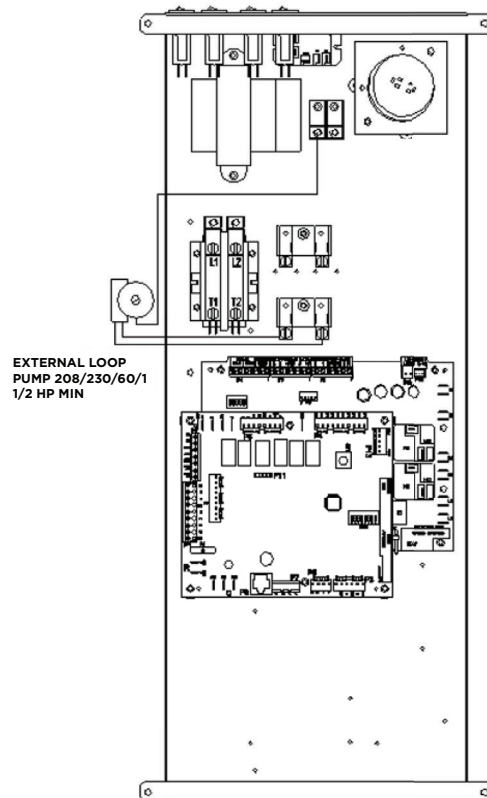

Conversion en unité de refroidissement spécialisée

Procédure pour convertir une unité de chauffage seulement en unité de refroidissement seulement

Toutes les unités non réversibles sont construites en usine comme unités de chauffage dédiées. Suivez les procédures ci-dessous pour convertir l'unité en une unité de refroidissement dédiée.

1. Coupez l'alimentation de l'unité.
2. Enlevez les panneaux d'accès supérieur et avant.
3. Consultez les étiquettes sur l'unité pour connaître l'emplacement des orifices et des conduites.
4. Raccordez la conduite « Entrée de l'eau de source » à l'orifice marqué « Entrée de charge d'eau ». Raccordez ensuite la conduite « Sortie de l'eau de source » à l'orifice marqué « Sortie de charge d'eau ».
5. Raccordez la conduite « Entrée de charge d'eau » à l'orifice marqué « Entrée de l'eau de source ». Raccordez ensuite la conduite « Sortie de charge d'eau » à l'orifice marqué « Sortie de l'eau de source ».
6. Inversez les emplacements pour les thermistances « FP1 » et « FP2 ». FP1 s'installe là où se trouve FP2 et FP2 s'installe là où se trouvait FP1.
7. Remettez en place les panneaux d'accès supérieur et avant.
8. Assurez-vous que toutes les vis ont été réinstallées.
9. Mettez l'unité sous tension.

REMARQUE : Une unité réversible **ne peut pas** être configurée pour chauffer seulement.

Calculs de référence

<p>Calculs de chauffage :</p> $LWT = EWT - \frac{HE}{GPM \times C^*}$ $HE = C^* \times GPM \times (EWT - LWT)$	<p>Calculs de refroidissement :</p> $LWT = EWT + \frac{HR}{GPM \times C^*}$ $HR = C^* \times GPM \times (LWT - EWT)$
---	---

REMARQUE : * C = 500 pour l'eau pure, 485 pour la saumure.

Légende

Abréviations et définitions

ELT = entering load fluid temperature to heat pump (température du liquide de charge entrant à la thermopompe)	kW = kilowatts
SWPD = source coax water pressure drop (chute de pression de l'eau coaxiale de la source)	EST = entering source fluid temperature to heat pump (température du liquide source entrant à la thermopompe)
LLT = leaving load fluid temperature from heat pump (température du liquide de charge sortant de la thermopompe)	HE = heat extracted (chaleur extraite) en MBtu/h
PSI = chute de pression en livres par pouce carré	LST = leaving source fluid temperature from heat pump (température du liquide source sortant de la thermopompe)
LGPM = load flow in gallons per minute (débit de charge en gallons par minute)	HC = heating capacity (capacité de chauffage) en MBtu/h
FT HD = chute de pression en pieds de tête	COP = coefficient of performance (HC/kW x 3,413) (coefficient de performance), chauffage
LWPD = load coax water pressure drop (chute de pression de l'eau coaxiale de la charge)	EER = energy efficiency ratio (rapport d'efficacité énergétique), refroidissement
LWT = leaving water temperature (température de la sortie d'eau)	TC = total cooling capacity (capacité totale de refroidissement) en MBtu/h
EWT = entering water temperature (température de l'entrée d'eau)	HR = heat rejected (chaleur rejetée) en MBtu/h
Saumure = de l'eau avec une solution antigél	

Démarrage de l'unité

Avant d'alimenter l'appareil, vérifiez ce qui suit :

REMARQUE : Enlevez et jetez le boulon d'expédition de fixation de compresseur situé à l'avant du support de fixation du compresseur.

- **Le câblage haute tension est correct et correspond à la plaque d'identification.**
- **Les fusibles, les disjoncteurs et le calibre des fils sont appropriés.**
- La tuyauterie est terminée et le système d'alimentation en eau a été nettoyé et purgé.
- L'air est purgé du système en boucle fermée.
- Les valves d'isolation sont ouvertes et les valves de régulation d'eau en boucle ou les pompes du circuit sont câblées.
- Les panneaux d'accès et d'entretien sont en place.

Mise sous tension des commandes

Configuration initiale de l'unité

Avant d'utiliser l'appareil, mettez l'appareil sous tension et exécutez la procédure de démarrage Aurora suivante pour la configuration des commandes. Un outil AIDE est recommandé pour l'installation et la configuration. La version 2.05 ou plus récente de l'outil AIDE est préférable.

1. Configurer l'écran Aurora

- a. Confirmez que la carte ASB est ajoutée et communiquée.
- b. Si HydroStat est installé, ajoutez « TST » et assurez-vous que la communication est présente.

Retrait et évacuation du réfrigérant

Lorsque vous ouvrez le circuit frigorifique pour effectuer des réparations, ou pour toute autre fin, vous devez suivre les procédures conventionnelles. Cependant, pour les réfrigérants inflammables, vous devez suivre les meilleures pratiques parce que l'inflammabilité doit être prise en considération. La procédure suivante doit être respectée :

- retirez le réfrigérant en toute sécurité conformément aux réglementations locales et nationales;
- évacuez;
- purgez le circuit avec un gaz inerte (facultatif pour A2L);
- évacuez (facultatif pour A2L);
- rincez ou purgez continuellement avec un gaz inerte lors de l'utilisation d'une flamme pour ouvrir le circuit;
- ouvrez le circuit.

La charge de réfrigérant doit être récupérée dans les bouteilles de récupération appropriées si la ventilation n'est pas autorisée par les codes locaux et nationaux. Pour les appareils contenant des réfrigérants inflammables, le système doit être purgé avec de l'azote exempt d'oxygène afin de rendre l'appareil sûr pour les réfrigérants inflammables.

Ce processus devra peut-être être répété plusieurs fois. L'air comprimé et l'oxygène ne doivent pas être utilisés pour purger les systèmes frigorifiques. Pour les appareils contenant des réfrigérants inflammables, la purge des réfrigérants doit être réalisée en rompant le vide dans le système avec de l'azote exempt d'oxygène et en continuant à le remplir jusqu'à ce que la pression de service soit atteinte, puis en dépressurant jusqu'à la pression atmosphérique, et enfin en créant un vide (facultatif pour A2L). Ce processus doit être répété jusqu'à ce qu'il n'y ait plus de réfrigérant dans le système (facultatif pour A2L). Lorsque la charge finale d'azote exempt d'oxygène est utilisée, le système doit être dépressurisé jusqu'à la pression atmosphérique pour permettre le travail. L'orifice de sortie de la pompe à vide ne doit pas se trouver à proximité de sources potentielles d'inflammation et une ventilation doit être disponible.

Procédures de chargement

En plus des procédures de chargement conventionnelles, les exigences suivantes doivent être respectées :

- Assurez-vous que les différents réfrigérants ne sont pas contaminés lors de l'utilisation de l'équipement de chargement.
- Les flexibles ou conduites doivent être aussi courts que possible pour réduire au minimum la quantité de réfrigérant qu'ils contiennent.
- Les bouteilles doivent être maintenues dans une position appropriée conformément aux instructions.
- Assurez-vous que le SYSTÈME FRIGORIFIQUE est mis à la terre avant de charger le système de réfrigérant.
- Étiquetez le système lorsque le chargement est terminé (si ce n'est pas déjà fait).
- Il convient de veiller très attentivement à ne pas trop remplir le SYSTÈME FRIGORIFIQUE.

Avant de recharger le système, il doit être soumis à un essai de pression avec le gaz de purge approprié. Le système doit être soumis à un essai d'étanchéité à la fin du chargement avant la mise en service. Un essai d'étanchéité de suivi doit être effectué avant de quitter le site.

Récupération du réfrigérant

Lors du retrait du réfrigérant d'un système, que ce soit pour l'entretien ou la mise hors service, il est recommandé de retirer tous les réfrigérants en toute sécurité.

Lors du transfert du réfrigérant dans des bouteilles, assurez-vous que seules des bouteilles appropriées de récupération de réfrigérant sont utilisées. Assurez-vous que le bon nombre de bouteilles pour contenir la charge totale du circuit est disponible. Toutes les bouteilles qui seront utilisées doivent être réservées au réfrigérant récupéré et étiquetées pour ce réfrigérant (c.-à-d. des bouteilles spéciales pour la récupération du réfrigérant). Les bouteilles doivent être équipées d'une soupape de surpression et de valves d'arrêt en bon état de fonctionnement. Les bouteilles de récupération vides sont évacuées et, si possible, refroidies avant la récupération.

Le matériel de récupération doit être en bon état de fonctionnement et inclure des instructions concernant le matériel disponible et doit convenir à la récupération du réfrigérant inflammable. En cas de doute, consultez le fabricant.

De plus, un jeu de balances étalonnées doit être disponible et en bon état de fonctionnement. Les flexibles doivent être équipés de raccords rapides étanches et en bon état.

Le réfrigérant récupéré doit être traité conformément à la réglementation locale dans la bouteille de récupération appropriée, et le bordereau de transfert des déchets correspondant doit être rempli. Ne mélangez pas les réfrigérants dans les unités de récupération et surtout pas dans les bouteilles.

Si des compresseurs ou des huiles de compresseur doivent être retirés, assurez-vous qu'ils ont été purgés à un niveau acceptable pour s'assurer qu'il ne reste pas de réfrigérant inflammable dans le lubrifiant. Le corps du compresseur ne doit pas être chauffé par une flamme nue ou par d'autres sources d'inflammation pour accélérer ce processus. Lorsque l'huile d'un système est vidangée, la procédure doit être réalisée en toute sécurité.

Analyse du cycle de réfrigération

Analyse du cycle de chauffage

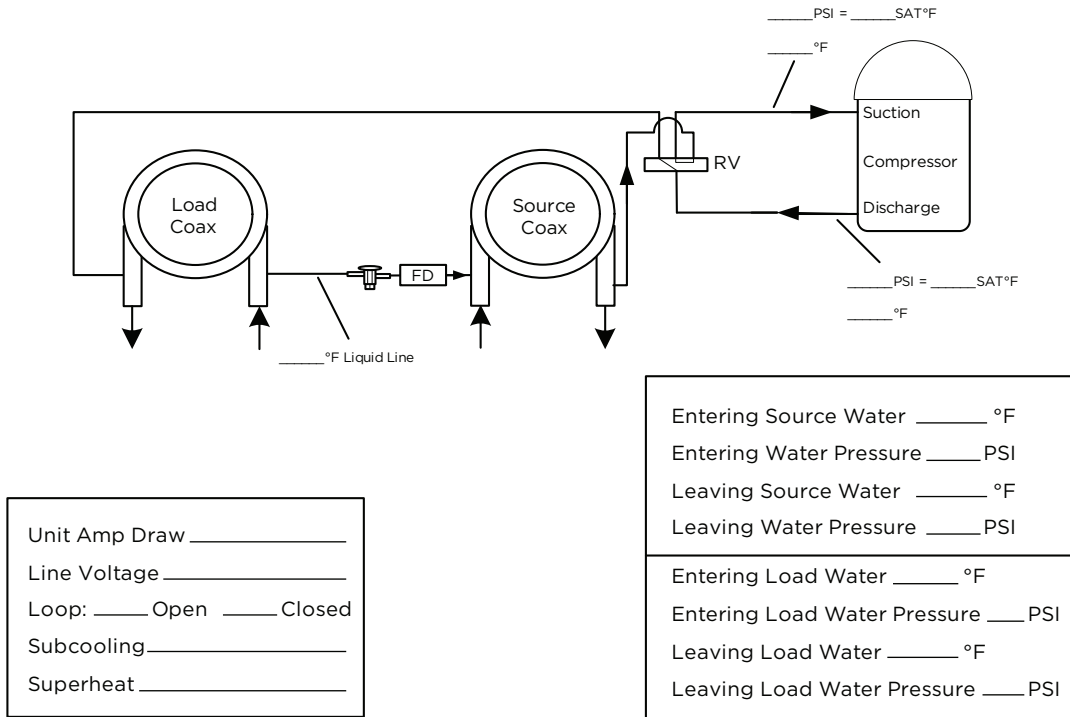

NOTE: Do not attach refrigerant gauges unless a problem is suspected!

Analyse du cycle

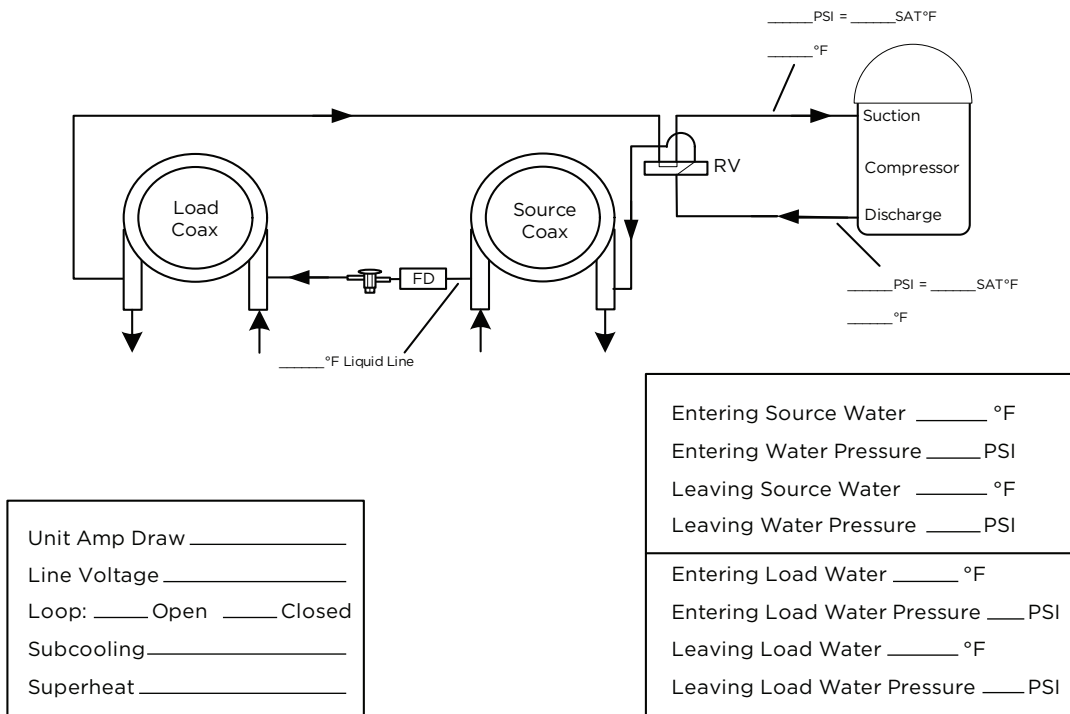

NOTE: Do not attach refrigerant gauges unless a problem is suspected!

Notes

Guide de révision

Pages	Description	Date	Par
Toutes	Création de document	10 oct. 2024	SW



Product: **Affinity Series**
Type: Geothermal Hydronic Heat Pumps
Size: 2-5 Ton Single Speed

Document Type: Installation Guide
Part Number: IGT1-0014Y
Release Date: 12/24